

L8542110
Rev. 02/06/02

BENINCA®

AUTOMAZIONE PER CANCELLI A BATTENTE
AUTOMATION FOR HINGED GATES
AUTOMATION FÜR TORE
AUTOMATION POUR PORTAILS OUVRANTS
AUTOMATIZACIÓN PARA CANCELAS DE BATIENTE
AUTOMATYZACJA BRAM ROZWIERANYCH

DU.350

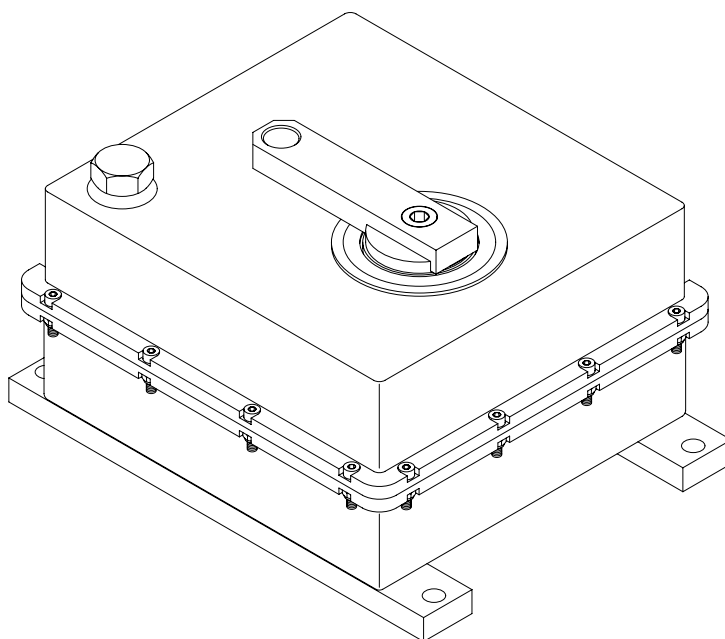

Libro istruzioni e catalogo ricambi

Operating instructions and spare parts catalogue

Betriebsanleitung und Ersatzteilliste

Livret d'instructions et catalogue des pieces de rechange

Manual de instrucciones y catálogo de recambios

Książeczka z instrukcjami i katalog części wymiennych



UNIONE NAZIONALE COSTRUTTORI
AUTOMATISMI PER CANCELLI, PORTE
SERRANDE ED AFFINI

Dichiarazione CE di conformità per macchine
(Direttiva 98/37 CE, Allegato II, parte B)
Divieto di messa in servizio

Fabbricante: **Automatismi Benincà SpA.**
Indirizzo: Via Capitello, 45 - 36066 Sandrigo (VI) - Italia

Dichiara che: l'automazione per cancelli a battente modello **DU.350.**

- è costruito per essere incorporato in una macchina o per essere assemblato con altri macchinari per costituire una macchina considerata dalla Direttiva 98/37 CE, come modificata;
- non è dunque conforme in tutti i punti alle disposizioni di questa Direttiva;
- è conforme alle condizioni delle seguenti altre Direttive CE:
Direttiva bassa tensione 73/23/CEE, 93/68/CEE.
Direttiva compatibilità elettromagnetica 89/336/CEE, 93/68/CEE.

e che inoltre dichiara che non è consentito mettere in servizio il macchinario fino a che la macchina in cui sarà incorporato o di cui diverrà componente sia stata identificata e ne sia stata dichiarata la conformità alle condizioni della Direttiva 98/37 CE e alla legislazione nazionale che la traspone, vale a dire fino a che il macchinario di cui alla presente dichiarazione non formi un complesso unico con la macchina finale.

Benincà Luigi, Responsabile legale.
Sandrigo, 10/01/2006.

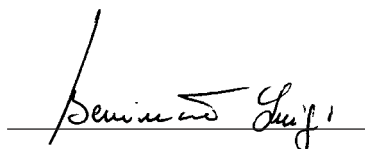

Declaration by the manufacturer
(Directive 98/37/EEC, Art. 4.2 and Annex II, sub B)
Divieto di messa in servizio

Manufacturer: **Automatismi Benincà SpA.**
Address: Via Capitello, 45 - 36066 Sandrigo (VI) - Italia

Herewith declares that: the operator for hinged gates model **DU.350.**

- is intended to be incorporated into machinery or to be assembled with other machinery to constitute machinery covered by Directive 98/37 EEC, as amended;
- does therefore not in every respect comply with the provisions of this Directive;
- does comply with the provisions of the following other EEC Directives:
Direttiva bassa tensione 73/23/CEE, 93/68/CEE.
Direttiva compatibilità elettromagnetica 89/336/CEE, 93/68/CEE.

and furthermore declares that it is not allowed to put the machinery into service until the machinery into which it is to be incorporated or of which it is to be a component has been found and declared to be in conformity with the provisions of Directive 98/37/EEC and with national implementing legislation, i.e. as a whole, including the machinery referred to in this declaration.

Benincà Luigi, Responsabile legale.
Sandrigo, 10/01/2006.

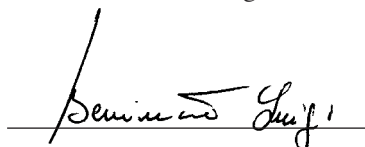

Herstellerklärung
(gemäß EG-Richtlinie 98/37/EWG, Artikel 4.2 und Anhang II, sub B.)
Verbot der Inbetriebnahme

Hersteller: **Automatismi Benincà SpA.**
Adresse: Via Capitello, 45 - 36066 Sandrigo (VI) - Italia

erklärt hiermit, daß: Antriebe für Drehflügeltore **DU.350.**

- vorgesehen ist zum Einbau in eine Maschine oder mit anderen Maschinen zu einer Maschine im Sinne der Richtlinie 98/37/EWG, inklusive deren Änderung, zusammengefügt werden soll;
- aus diesem Grunde nicht in allen Teilen den Bestimmungen dieser Richtlinie entspricht;
- den Bestimmungen der folgenden anderen EG-Richtlinien entspricht:
Direttiva bassa tensione 73/23/CEE, 93/68/CEE.
Direttiva compatibilità elettromagnetica 89/336/CEE, 93/68/CEE.

und erklärt des weiteren daß die Inbetriebnahme solange untersagt ist, bis die Maschine oder Anlage, in welche diese Maschine eingebaut wird oder von welcher sie eine Komponente dasteilt, als Ganzes (d.h. inklusive der Maschine, für welche diese Erklärung ausgestellt wurde) den Bestimmungen der Richtlinie 98/37/EWG sowie dem entsprechenden nationalen Reschrtserlaß zur Umsetzung der Richtlinie in nationales Recht entspricht, und die entsprechende Konformitätserklärung ausgestellt ist.

Benincà Luigi, Responsabile legale.
Sandrigo, 10/01/2006.

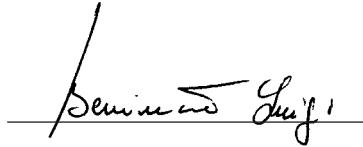

Declaration du fabricant
(Directive 98/37/CEE, Article 4.2 et Annex II, Chapitre B)
Interdiction de mise en service

Fabricant: **Automatismi Benincà SpA.**
Adresse: Via Capitello, 45 - 36066 Sandrigo (VI) - Italia

Déclare ci-apres que: l'automation pour portails ouvrants **DU.350.**

- est prévue pour être incorporée dans une machine ou être assemblée avec d'autres machines pour constituer une machine couverte par la directive 98/37/CEE, modifiée;
- n'est donc pas conforme en tout point aux dispositions de cette directive;
- est conforme aux dispositions des directives CEE suivantes:
Direttiva bassa tensione 73/23/CEE, 93/68/CEE.
Direttiva compatibilità elettromagnetica 89/336/CEE, 93/68/CEE.

et déclare par ailleurs qu'il est interdit de mettre la machine en service avant que la machine dans laquelle elle sera incorporée ou dont elle constitue une partie ait été considérée et déclarée conforme aux dispositions de la Directive 98/37/CEE et aux législations nationales la transposant, c'est-à-dire formant un ensemble incluant la machine concernée par la présente déclaration.

Benincà Luigi, Responsabile legale.
Sandrigo, 10/01/2006.

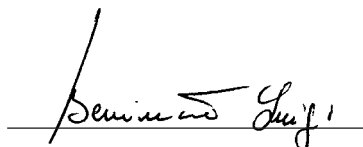

Declaración CE de conformidad para máquinas
(Directiva 98/37 CE, Apartado II, parte B)
Prohibición de puesta en servicio

Fabricante: **Automatismi Benincà SpA.**

Dirección: Via Capitello, 45 - 36066 Sandrigo (VI) - Italy

Declara que: la automatización para cancelas de batiente **DU.350.**

- está construída para ser incorporada en una máquina o para ser ensamblada con otras maquinarias para construir una máquina considerada por la Directiva 98/37 CE, como modificada;
- no es, por consiguiente, conforme en todos los puntos a la posiciones de esta Directiva;
- es conforme a las condiciones de las siguientes otras Directivas CE:
Directiva de la baja tensión 73/23/CEE, 93/68/CEE.
Directiva de compatibilidad electromagnética 89/336/CEE, 93/68/CEE

además declara que no ha permitido poner en servicio la maquinaria hasta que la máquina en la cual será incorporada o de la cual resultará componente esté identificada y no sea declarada la conformidad a las condiciones de la Directiva 98/37 CE y a la legislación nacional que le corresponda, vale decir, hasta que la maquinaria correspondiente a la presente declaración no forme un conjunto único con la máquina final.

Benincà Luigi, Responsable legal.
Sandrigo, 10/01/2006.

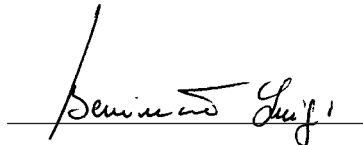

Deklaracja UE o zgodności z normami dla maszyn
(Wytyczna 98/37 UE, Załącznik II, Część B)
Zakaz użytkowania

Producent: **Automatismi Benincà SpA.**

Adres: Via Capitello, 45 - 36066 Sandrigo (VI) - Italia

Oświadcza że: Automatyzm do bram uchylnych model **DU.350.**

- został opracowany z myślą o wbudowaniu go do maszyny lub zmontowania z innymi urządzeniami w celu skonstruowania maszyny uznanej przez Wytyczną 98/37 UE, za zmodyfikowaną;
- nie jest więc zgodny we wszystkich punktach z Wytyczną;
- jest natomiast zgodny z wymogami innych, poniżej wyszczególnionych, Wytycznych UE:
Wytyczna o niskim napięciu 73/23/EWG i 93/68/EWG
Wytyczna o zdolności współdziałania elektromagnetycznego 89/336/EWG, 93/68/EWG.

ponadto oświadcza, że zabronione jest stosowanie automatyzmu do czasu kiedy maszyna, do której ma być wbudowany lub stanowić jej element składowy, nie uzyska świadectwa identyfikacyjnego oraz świadectwa orzekającego jej zgodność z wymogami Wytycznej 98/37 UE oraz z przepisami obowiązującymi w kraju sprowadzającym urządzenie, a więc do czasu kiedy automatyzm stanowiący przedmiot niniejszego oświadczenia nie stanie się częścią składową urządzenia gotowego.

Benincà Luigi, Radca prawny
Sandrigo, 10/01/2006.

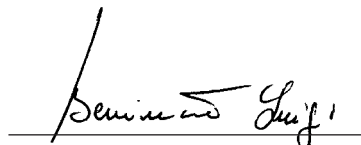

Dati tecnici	Technical data	Technische Daten	Donnees technique	Datos técnicos	Dane techniczne	DU.350
Alimentazione	Power supply	<i>Stromversorgung</i>	Alimentation	Alimentación	Zasilanie	230 Vac
Potenza assorbita	Power drawn	<i>Aufgenomm. Leistung</i>	Puissance absorbée	Consumo de potencia	Natężenie	310 W
Corrente assorbita	Current drawn	<i>Aufgenomm. Strom</i>	Courant absorbé	Consumo de corriente	Pobór mocy	1,4 A
Coppia	Torque	<i>Drehmoment</i>	Couple	Par	Moment obrotowy	450 Nm
Classe isolamento mot.	Motor insulation class	<i>Schutzklasse des Mot.</i>	Classe d'isolement	Clase aislamiento mot.	Klasa izolacji silnika	F
Rumorosità	Noise level	<i>Geräuschentwicklung</i>	Bruit	Ruido	Max. hałas	<70 dB
Tempo man. anta (90°)	Operating time at 90°	<i>Betätigungszeit 90°</i>	Temps manoeuvre 90°	Tiempo maniobra 90°	Czas posuwu skrzydła dla kąta 90°	18 s (1).
Peso max. anta	Door leaf max. weight	<i>Max. Türflügelgewicht</i>	Poids max. porte	Peso máx. hoja	Ciężar max. skrzydła	500 kg
Lunghezza max. anta	Door leaf max.	<i>Max. Flügelänge</i>	Longueur max. porte	Longitud máx. hoja	Dł. max. skrzydła	3,5 m (2)
Intermittenza lavoro	Jogging	<i>Betriebsintervall</i>	Intermittence travail	Intermitencia de trabajo	Cykliczność pracy	40%
Lubrificazione	Lubrication	<i>Schmierung</i>	Lubrification	Lubrificación	Smarowanie	AGIP Blasia 32
Condensatore	Capacitor	<i>Kondensator</i>	Condensateur	Condensador	Kondensator	12,5 µF
Grado IP	IP class	<i>IP Grad</i>	Degré IP	Índice IP	Stopień IP	IP67
Peso DU.350	Weight DU.350	<i>Gewicht DU.350</i>	Poids DU.350	Peso DU.350	Ciężar DU.350	20 kg
Peso DU.110	Weight DU.110	<i>Gewicht DU.110</i>	Poids DU.110	Peso DU.110	Ciężar DU.110	16,2 kg
Peso DU.90	Weight DU.90	<i>Gewicht DU.90</i>	Poids DU.90	Peso DU.90	Ciężar DU.90	15 kg

- (1) Con rallentamento disabilitato - **With braking disabled** - **Avec ralentissement désactivé**
Wenn Geschwindigkeitsabnahme deaktiviert - Con ralentización inhabilitada - **Przy funkcji zwolnienia biegu wykluczonej**
- (2) È possibile automatizzare anche ante di lunghezza maggiore ma il funzionamento diventa meno dolce e regolare.
Automation for longer wings is also possible but running would not be so smooth and regular.
Flügel mit Länge über 3.5 m können automatisiert werden aber der Betrieb wird in diesem Fall weniger leicht und regelmäßig sein.
Il est possible d'automatiser des portes plus longues mais le fonctionnement sera moins aisé et moins régulier.
 Es posible automatizar también hojas de longitud mayor pero el funcionamiento resulta menos dulce y regular.
Możliwa jest automatyzacja bram o skrzydłach o większej szerokości, ale działanie będzie mniej delikatne i regularne.

Dimensioni d'ingombro - Overall dimensions Abmessungen - Dimensions d'encombrement Dimensiones exteriores - Wymiary gabarytowe

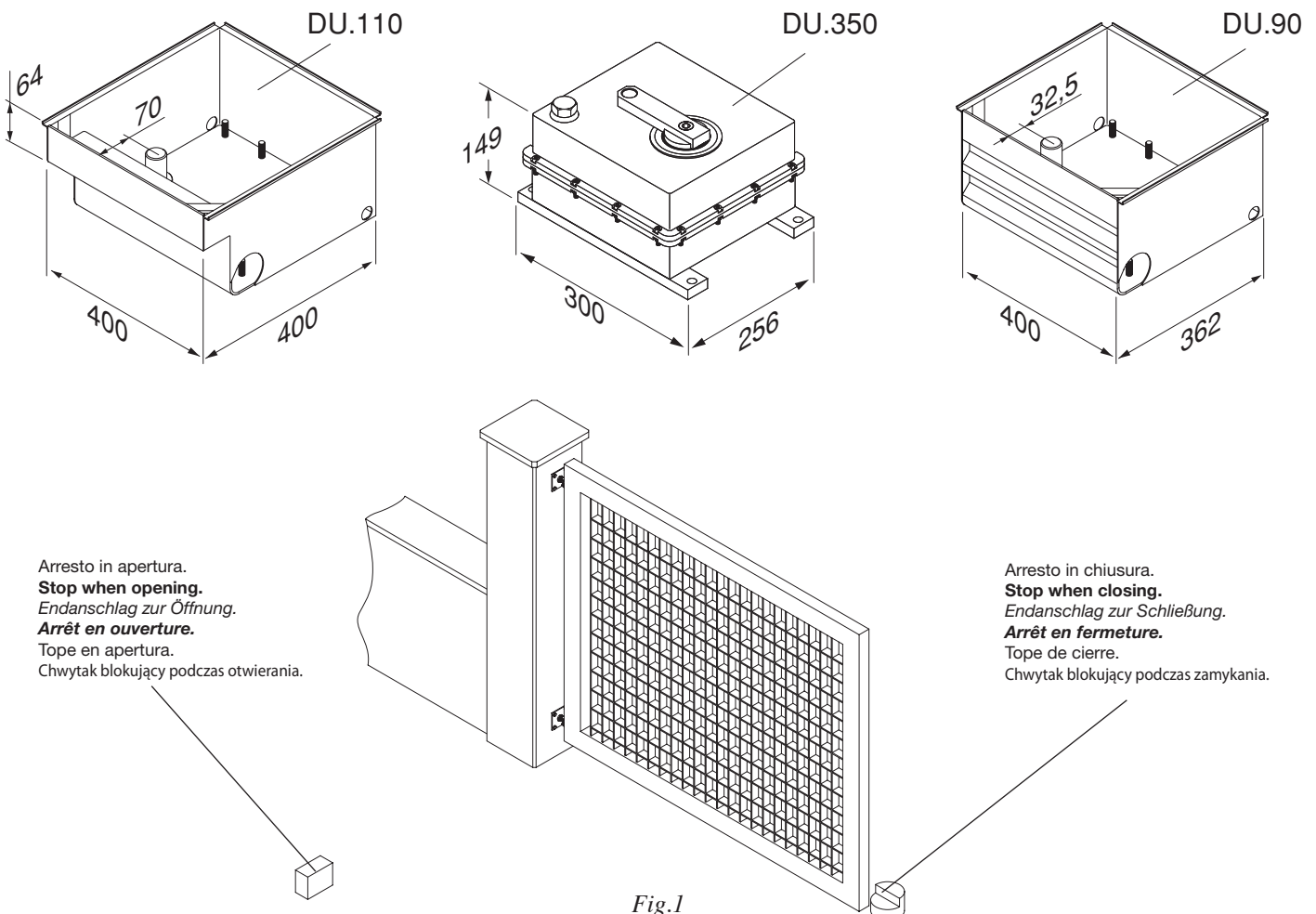

Ingombri cassa art. DU.90.
Overall dimensions box art. DU.90.
Raumbedarf Kasten DU.90.
Dimensions caisse art. DU.90.
 Volumen caja art. DU.90.
Gabaryt skrzynki art. DU.90.

Ingombri cassa art. DU.110.
Overall dimensions box art. DU.110.
Raumbedarf Kasten DU.110.
Dimensions caisse art. DU.110.
 Volumen caja art. DU.110.
Gabaryt skrzynki art. DU.110.

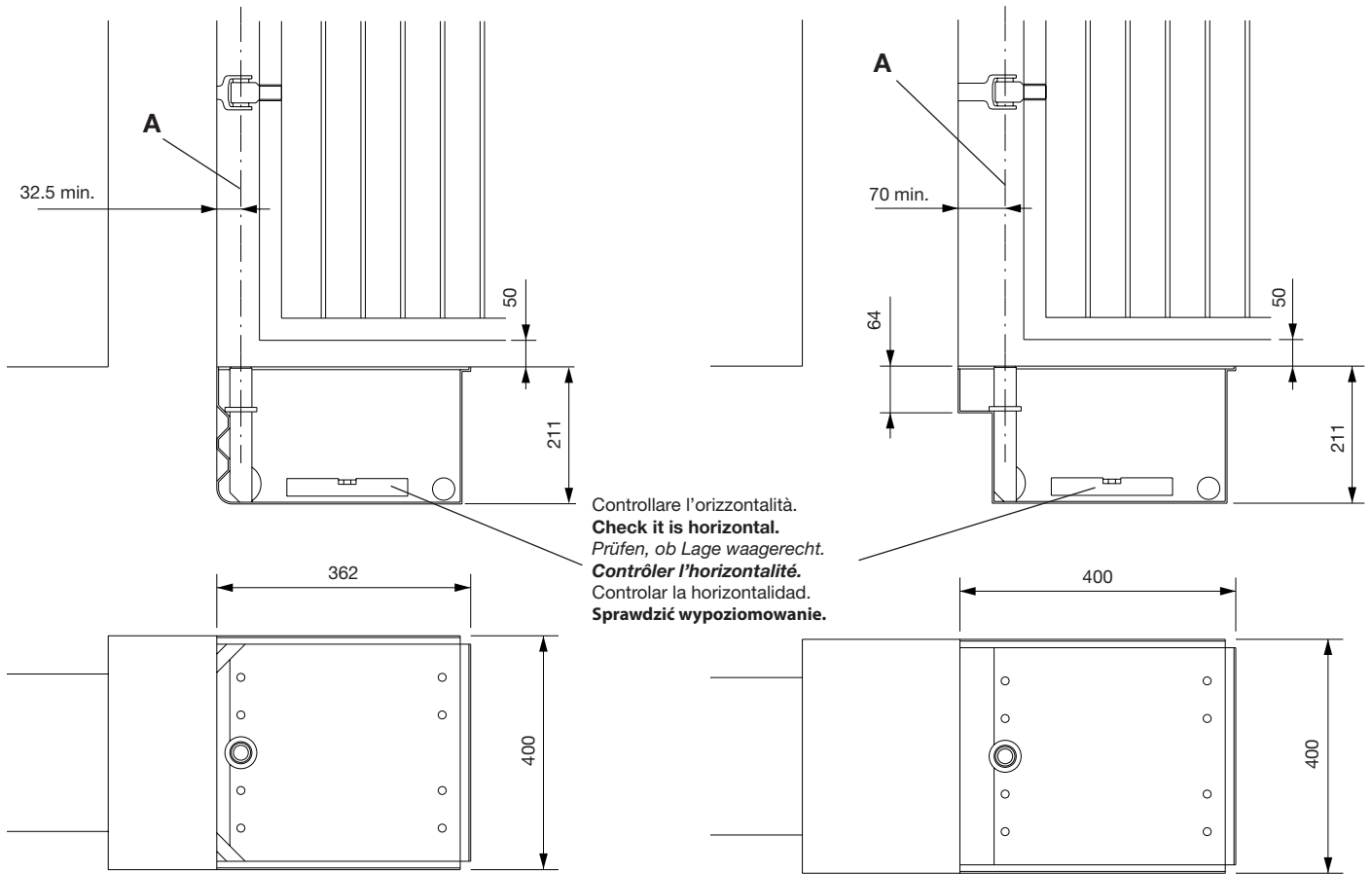

Controllare che l'asse A sia perfettamente a piombo.
Check axis A is plumb.
Prüfen, ob Achse A vollkommen lotrecht.
Contrôler que l'axe A soit parfaitement d'aplomb.
 Controlar que el eje A esté perfectamente aplomado.
Sprawdzić czy oś A jest dokładnie w pionie.

Fig.2

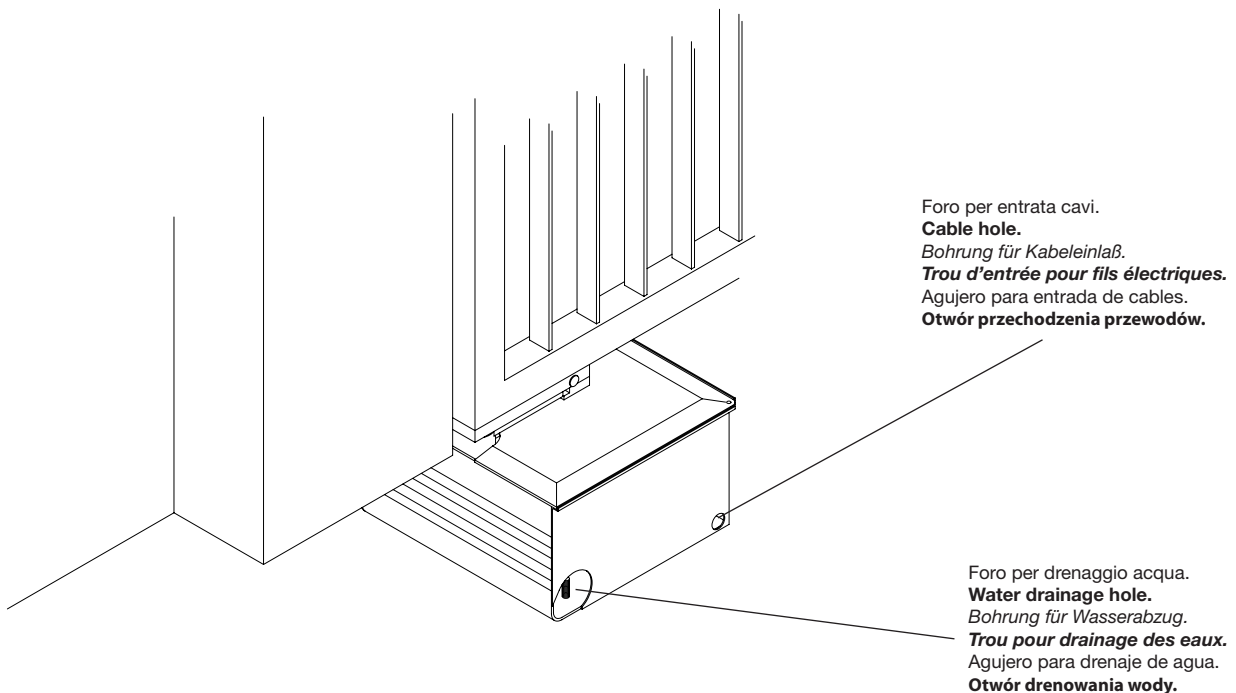

Foro per entrata cavi.
Cable hole.
Bohrung für Kabeleinlaß.
Trou d'entrée pour fils électriques.
 Agujero para entrada de cables.
Otwór przechodzenia przewodów.

Foro per drenaggio acqua.
Water drainage hole.
Bohrung für Wasserabzug.
Trou pour drainage des eaux.
 Agujero para drenaje de agua.
Otwór drenowania wody.

Fig.3

Interno.
Inside
Innen
Intérieur.
 Interior.
 Wewnątrz

Apertura.
Opening.
Öffnung.
Ouverture.
 Apertura.
Otwarcie

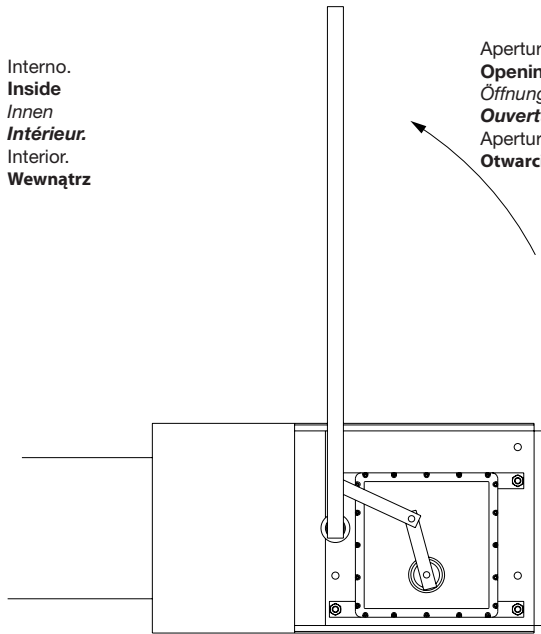
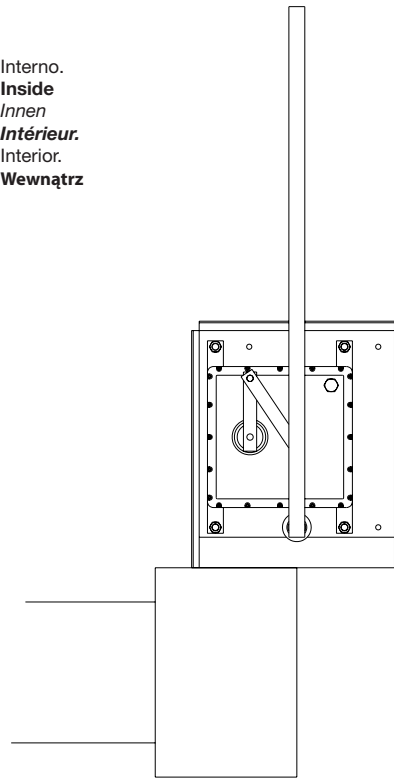

Fig.4

Esterno.
Outside.
Außen.
Extérieur.
 Exterior.
 Zewnątrz

Interno.
Inside
Innen
Intérieur.
 Interior.
 Wewnątrz

Apertura.
Opening.
Öffnung.
Ouverture.
 Apertura.
Otwarcie



Esterno.
Outside.
Außen.
Extérieur.
 Exterior.
 Zewnątrz

Curare l'allineamento tra la cerniera superiore ed il perno.
Align the top hinge with the pivot.
Oberes Scharnier und Zapfen sind aufeinander auszurichten.
Soigner l'alignement entre la charnière supérieure et le pivot.
 Cuidar la alineación entre la bisagra superior y el perno.
Dokładnie sprawdzić ułiniowanie między zawiasem i sworzniem.

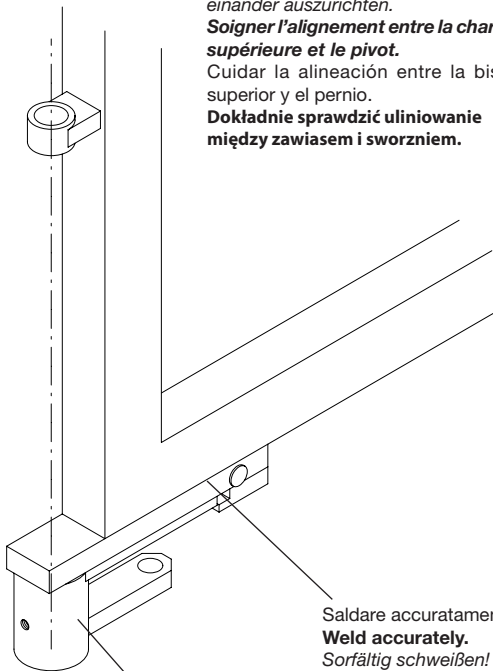

Gruppo di traino.
Drive unit.
Zuggruppe.
Entrainement.
 Grupo de tracción.
 Grupa pociągnika.

Fig.6

Saldare accuratamente.
Weld accurately.
Sorfältig schweißen!
Souder parfaitement.
 Soldar cuidadosamente.
Dokładnie przyspawać.

Staffa del gruppo di traino.
Drive unit flask.
Bügel der Zuggruppe.
Etrier du groupe de traction.
 Acoplamiento del grupo de tracción.
 Strzeżniaczko zespołu pociągnika.

Fig.5

Sfera.
Ball.
Kugel.
Sphère.
 Esfera.
 Kula.

Perno della cassa.
Box pivot.
Zapfen des Kastens.
Pivot de la caisse.
 Pernio de la caja.
 Sworzeń skrzynki.

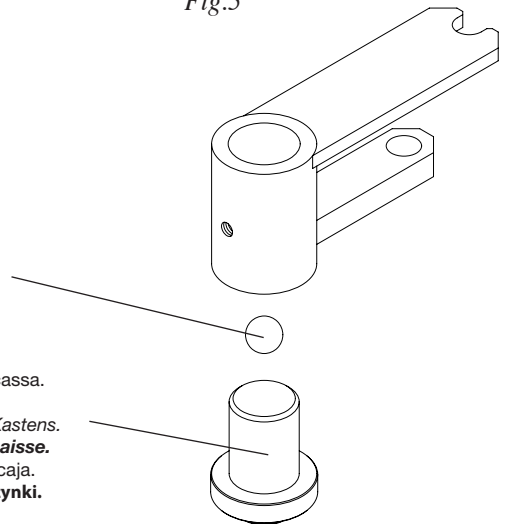
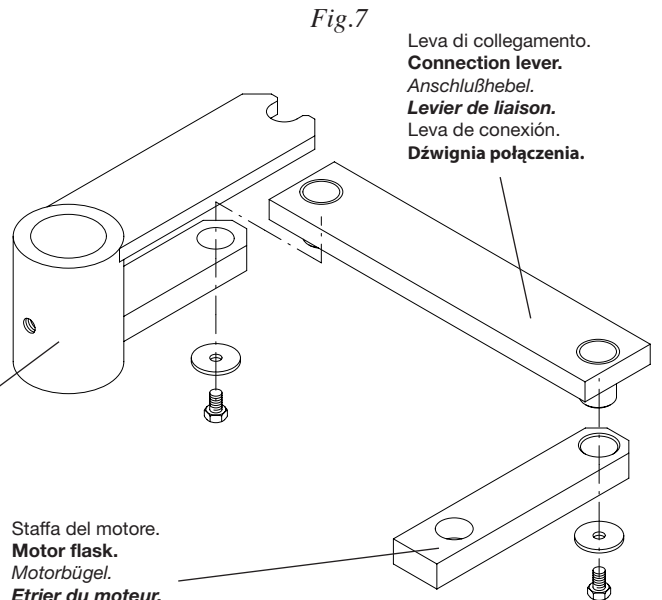

Fig.7

Leva di collegamento.
Connection lever.
Anschlußhebel.
Levier de liaison.
 Leva de conexión.
 Dźwignia połączenia.



Staffa del motore.
Motor flask.
Motorbügel.
Etrier du moteur.
 Acoplamiento al motor.
 Strzeżniaczko silnika.

Fig.8

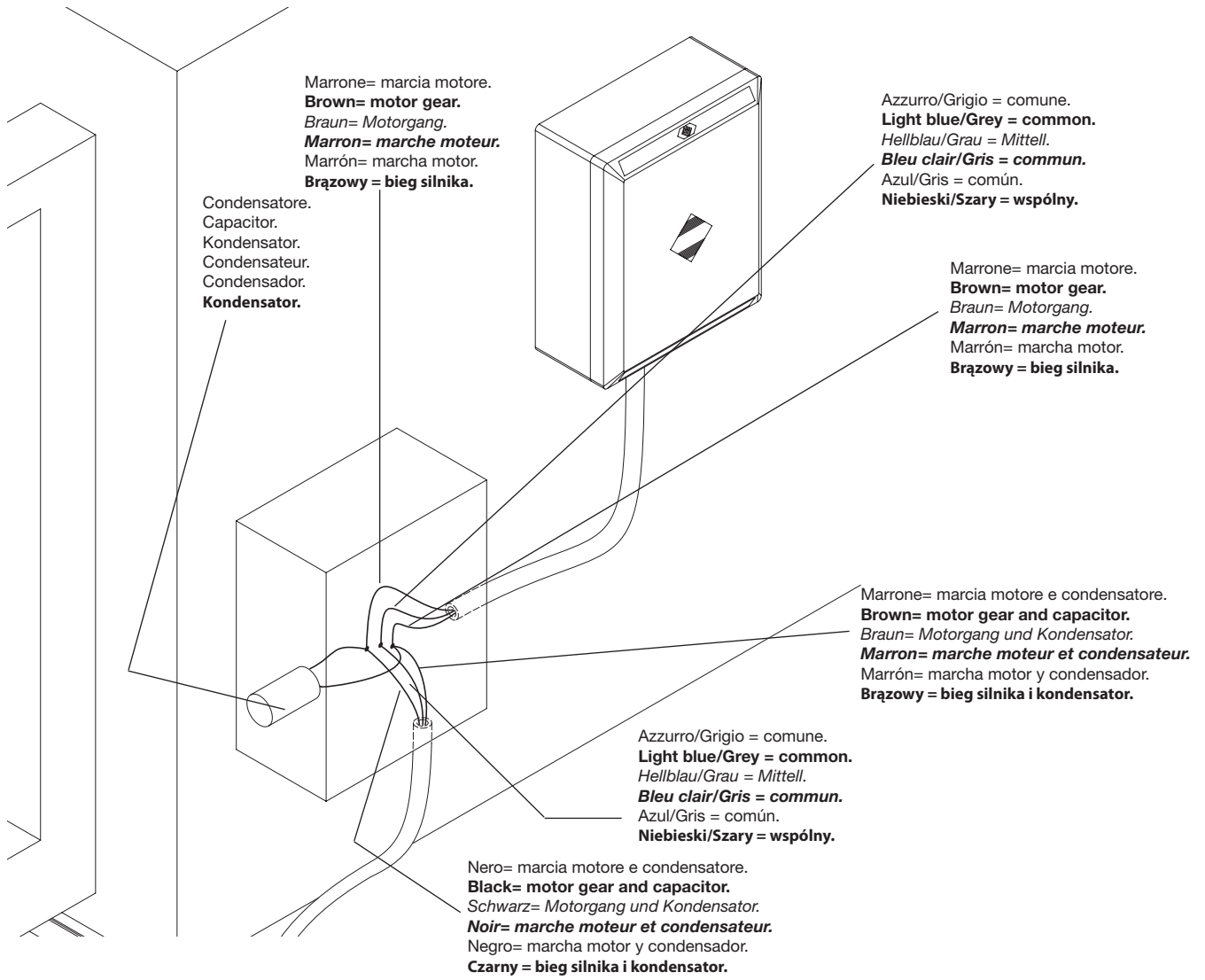
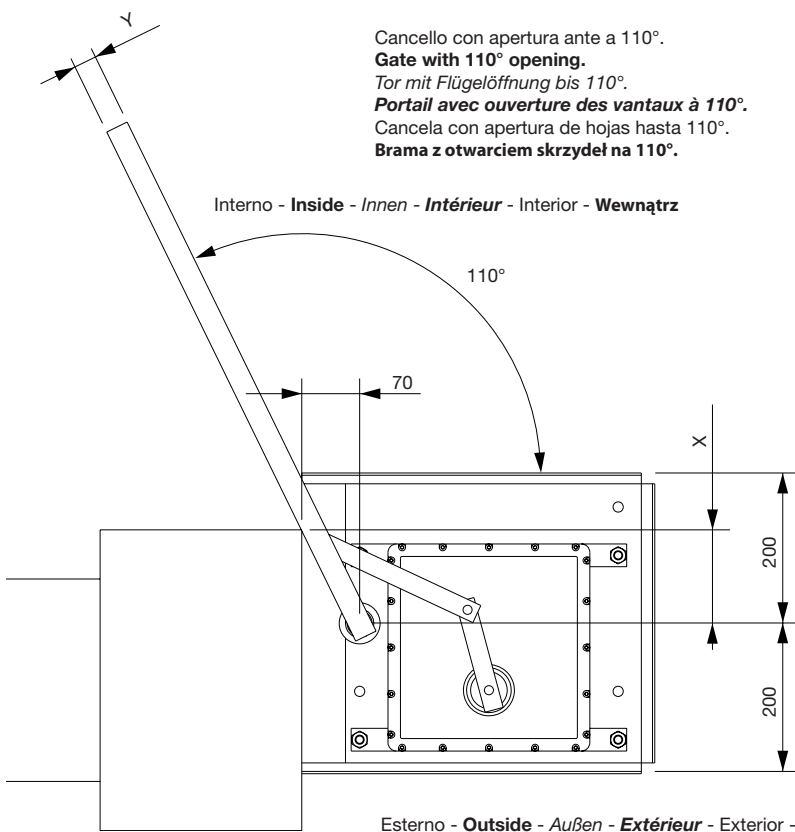

Fig.9



X	Y
130	30
115	40
100	50
85	60
70	70
55	80

In tabella si riportano alcune quote minime X in base ad alcuni spessori di portone Y.
This table shows some min. X dimensions based on gate thickness Y.
 Die Tabelle enthält einige Mindestwerte X aufgrund einiger Tordicken Y.
Dans le tableau sont indiqués quelques cotes minimales et quelques épaisseurs de porte Y.
 En la tabla se exponen algunas cotas mínimas X en base a algunos espesores del portón Y.
W tabeli podane są niektóre minimalne odległości X w zależności od grubości bramy Y.

Fig.10

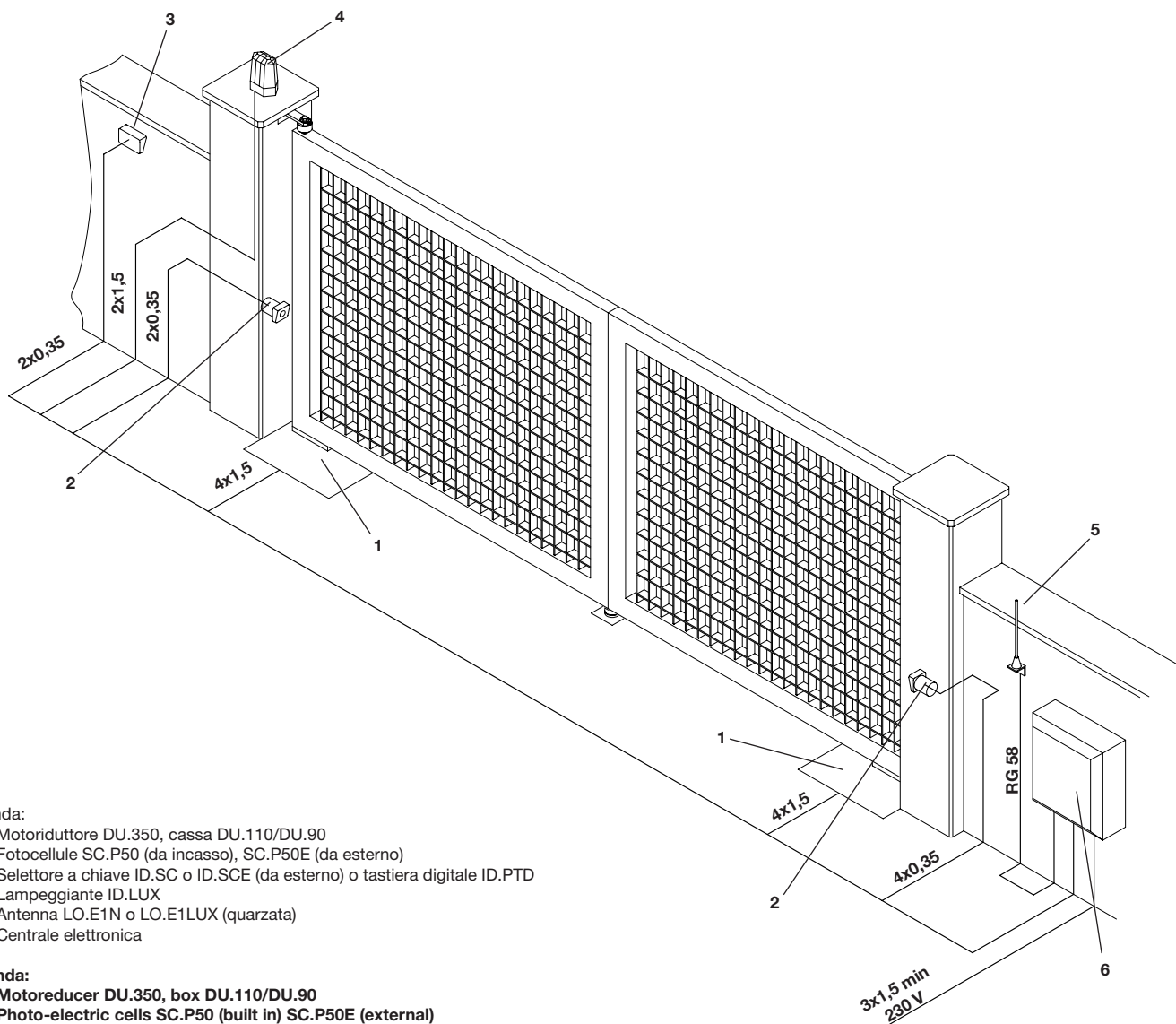

Legenda:

- 1 Motoreduktore DU.350, cassa DU.110/DU.90
- 2 Fotocellule SC.P50 (da incasso), SC.P50E (da esterno)
- 3 Selettore a chiave ID.SC o ID.SCE (da esterno) o tastiera digitale ID.PTD
- 4 Lampeggiante ID.LUX
- 5 Antenna LO.E1N o LO.E1LUX (quarzata)
- 6 Centrale elettronica

Legenda:

- 1 Motoreducer DU.350, box DU.110/DU.90
- 2 Photo-electric cells SC.P50 (built in) SC.P50E (external)
- 3 Key selector ID.SC or ID.SCE (external) or digital keyboard ID.PTD
- 4 Flash-light ID.LUX
- 5 Antenna LO.E1N or LO.E1LUX (quartz)
- 6 Electronic gearcase

Zeichenerklärung:

- 1 Getriebemotor DU.350, Kasten DU.110/DU.90
- 2 Fozelle SC.P50 (eingelegt), SC.P50E (außenliegend)
- 3 Schlüssel-Selektor ID.SC oder ID.SCE (außenliegend) oder Digital-Tastatur ID.PTD
- 4 Blinker ID.LUX
- 5 Antenne LO.E1N oder LO.E1LUX (Quartz)
- 6 Elektroschrank

Légende:

- 1 Moteur-réducteur DU.350, caisse DU.110/DU.90
- 2 Photocellule SC.P50 (noyée) - SC.P50E (d'extérieur)
- 3 Selecteur à clé ID.SC ou ID.SCE (d'extérieur) ou clavier digital ID.PTD
- 4 Clignotant ID.LUX
- 5 Antenne LO.E1N ou LO.E1LUX (au quartz)
- 6 Centrale électronique

Legenda:

- 1 Motorreductor DU.350, caja DU.110/DU.90
- 2 Fotocélulas SC.P50 (de empotrar), SC.P50E (de superficie).
- 3 Selectores a llave ID.SC o ID.SCE (de superficie).
- 4 Relampagueador ID.LUX.
- 5 Antena LO.E1N o LO.E1LUX (cuarzada)
- 6 Central electrónica.

Legenda:

- 1 Siłownik DU.350, skrzynka DU.110/DU.90
- 2 Fotokomórki SC.P50 (wbudowane), SC.P50E (zewnątrzne)
- 3 Przelącznik kluczowy ID.SC lub ID.SCE (zewnątrzny) lub klawiatura cyfrowa ID.PTD
- 4 Lampa błyskająca ID.LUX
- 5 Antena LO.E1N lub LO.E1LUX (kwarcowana)
- 6 Centralka elektroniczna

Introduzione

Ci congratuliamo con voi per aver scelto il motoriduttore DU.350.

Tutti gli articoli della vasta gamma Benincà sono il frutto di una ventennale esperienza nel settore degli automatismi e di una continua ricerca di nuovi materiali e di tecnologie all'avanguardia.

Proprio per questo, oggi siamo in grado di offrire dei prodotti estremamente affidabili che, grazie alla loro potenza, efficacia e durata, soddisfano pienamente le esigenze dell'utente finale.

Notizie generali

Per un buon funzionamento delle automazioni in oggetto, il cancello da automatizzare dovrà rispondere alle seguenti caratteristiche:

- buona robustezza e rigidità
- ogni anta deve avere una sola cerniera (eventualmente eliminare le superflue all'atto dell'automazione)
- le cerniere devono presentare giochi minimi e permettere che le manovre manuali siano dolci e regolari
- in posizione di chiusura le ante devono combaciare fra loro per tutta l'altezza.

1. Caratteristiche generali

Sistema a scomparsa totale che non altera l'estetica del cancello.

Semplice ed affidabile può essere installato su qualsiasi cancello a battente fino a max. 3.5 m per anta.

Il movimento è silenzioso e regolare grazie ad un sistema di leve che adegua la velocità alle varie fasi della manovra.

Il motoriduttore, interamente a bagno d'olio, non permette l'infiltrazione d'acqua o la formazione di condensa che potrebbero compromettere irrimediabilmente la funzionalità del motore.

Non necessita di elettroserrature in quanto il sistema irreversibile assicura il blocco delle ante.

L'installazione è di facile esecuzione; infatti, una volta interrata la cassa, il motoriduttore viene fissato con viti e dadi in acciaio inox.

Lo sblocco per la manovra manuale avviene mediante chiave speciale in dotazione.

Le casse di fondazione sono in lamiera zincata a caldo per garantire una maggiore durata nel tempo e possono essere fornite nella versione a 90° DU.90 oppure 110° DU.110.

Con l'applicazione del dispositivo DU.180 si ottiene un'apertura a 180° (per ante con lunghezza non superiore a 2 m). Lo stesso DU.180 può essere adottato come soluzione per l'automazione di passaggi speciali.

2. Arresti meccanici (fig. 1)

Il cancello da automatizzare deve disporre di arresto meccanico sia in apertura che in chiusura, in quanto il DU.350 non dispone di finecorsa elettromagnetici.

3. Posa della cassa di fondazione

Effettuare lo scavo secondo indicazioni di fig. 2 prevedendo un drenaggio per l'acqua e un arrivo cavi su uno dei 4 angoli dove esistono apposite forature (fig. 3).

Cementare la cassa avendo cura di controllarne l'orizzontalità tramite livella.

4. Fissaggio del motoriduttore

4.1 Fissare il motoriduttore con n° 4 dadi esagonali M10 inox (in dotazione) sulle viti sporgenti dalla cassa interrata.

N.B.: Nella cassa sono presenti 8 viti; utilizzare quelle rispondenti alle esigenze seguendo le istruzioni di figg. 4 - 5.

4.2 Saldare il gruppo di traino all'anta secondo fig. 6.

4.3 Posizionare l'anta in sede avendo cura di interporre la sfera tra il perno della cassa di fondazione ed il gruppo di traino.

4.4 Collegare il gruppo di traino con la staffa del motore tramite la leva di collegamento e richiudere pure il coperchio fig. 8.

4.5 Prima di serrare i dadi M10, controllare che le staffe, nella zona delle 4 viti, siano in appoggio, altrimenti spessorare dove richiesto, tenendo presente che il motoriduttore deve essere in piano (verificare ciò tramite livella).

6. Apertura a 110° (fig. 10)

Nella posa delle casse per apertura a 110° art. DU.110, calcolare che la quota X tra perno e spigolo del portante sia tale da permettere la rotazione tenendo conto dello spessore del portone Y.

7. Apertura a 180°

Usufruendo della cassa DU.110, si può realizzare anche l'apertura a 180° tramite l'apposito dispositivo art. DU.180. Tale soluzione è consigliata per lunghezze anta fino a 2 m; si può utilizzare anche per lunghezze maggiori, ma il funzionamento diventa meno dolce e regolare.

ATTENZIONE

Tutti i prodotti Benincà sono coperti da polizza assicurativa che risponde di eventuali danni a cose o persone causati da difetti di fabbricazione, richiede però la marcatura CE della "macchina" e l'utilizzo di componenti originali Benincà.

Introduction

Thank you for choosing our DU.350 ratiomotor.

All items in the wide Benincà production range are the result of twenty-years' experience in the automatism sector and of continuous research for new materials and advanced technologies.

We are, therefore, in the position to offer highly reliable products that due to their power, effectiveness and useful life, fully satisfy the final user's requirements.

General information

For an efficient operation of these automatisms, the gate must have the following features:

- good stoutness and stiffness
- every wing must have one only hinge (if necessary, eliminate the others).
- all hinges must have positive clearances and permit smooth and regular manual operations.
- when wings are closed their height have to fit together.

1. General features

A completely built-in system that does not alter the appearance of gates.

Simple and reliable, it can be installed on any hinged gate of up to a max. 3.5 m per wing.

Movement is quiet and smooth thanks to a lever system that adjusts the speed depending on the different operation phases.

The full oil bath motor units prevents water seepage and formation of condensate which might permanently damage motor operation.

Electric locking is not required because the irreversible system ensures locking of the wings.

Installation is easy; once the box is embedded, the motor unit is fastened with stainless-steel nuts and bolts.

A special key is supplied to release it for manual manoeuvre.

The foundation boxes are in hot-galvanized sheet metal to guarantee longer life. They are available in 90° version DU.90 or 110° DU.110.

Device DU.180 offers 180° opening (for wing lengths not exceeding 2 m).

The same DU.180 can be used for the automation of special passages.

2. Mechanical stops (fig. 1)

The gate to automate must have an opening and closing mechanical stop as the DU.350 is not equipped with electromagnetic limit stops.

3. Foundation box laying

Dig as per instructions given in fig. 2 and make sure that on one of the four angles, where suitable holes have been made, a water drainage and a cable terminal have been prearranged. (fig. 3)

Cement the box and check it is horizontal with the level.

4. Motoreducer fixing

4.1 Fix the motoreducer with the 4 stainless steel M10 hexagon nut (part of the supply) that are fitted onto the screws projecting from the embedded box.

P.N. In the box there are 8 screws; use the ones that are suitable to the requirements as per instructions given in Fig. 5.

4.2 Weld the drive unit to the wing as per Fig. 6.

4.3 Place the wing into its seat after fitting the ball between the foundation box pivot and the drive unit.

4.4 Connect the drive unit with the motor flask through the connection lever and close the cover (Fig. 8)

4.5 Before tightening the M10 nuts check that the flasks rest in the area of the 4 screws; if not, shim where necessary always taking into consideration that the ratio-motor has to lay flat (check through a level).

5. Connections (fig. 9)

N.B.: Connect the filter as near as possible to the motor and in any case before the point where the motor cable runs near other cables or wires.

For connections to the electronic gear case, please refer to instructions relative to the electronic gear case itself.

6. 110° opening (fig. 10)

When positioning the boxes for 110° opening, Art. DU.110, calculate dimension X (between pivot and load bearing corner) so that it permits the rotation also in consideration of the gate thickness Y.

7. 180° opening

Device DU.180 offers 180° opening and use the DU.110 box. This option is recommended for wing length up to 2 m; it can also be used for longer lengths but in this case operation would not be smooth and regular.

CAUTION

All Benincà products are covered by insurance policy for any possible damages to objects and persons caused by construction faults under condition that the entire system be marked CE and only Benincà parts be used.

Einleitung

Wir danken Ihnen dafür, daß Sie sich für den DU.350 Gitteröffner entschieden haben.

Alle Produkte der umfangreichen Benincà Produktion sind das Ergebnis der zwanzigjährigen Erfahrungen im Bereich der Automation und der ständigen Erforschung von neuen Materialien und fortgeschrittenen Technologien.

Aus diesem Grund sind wir heute in der Lage, zuverlässige Produkte anzubieten, die, dank ihrer Stärke, Wirksamkeit und Haltbarkeit, den Anforderungen des Endverbrauchers völlig gerecht werden.

Allgemeine Information

Zum guten Betrieb der genannten Automation, muß das Gitter folgende Eigenschaften haben:

- Stärke und Festigkeit
- Jeder Flügel muß nur ein Scharnier haben
- Die Scharniere müssen minimale Spiele aufweisen und die manuelle Öffnung und Schließung müssen in jedem Fall leicht sein.
- Bei der Schließung müssen die Flügel genau aufeinander passen

1. Allgemeine Eigenschaften

Vollkommen versenkbares System, das die Ästhetik des Gitters nicht beeinträchtigt.

Einfach und zuverlässig, kann es auf jedes Flügelgitter bis zu einer maximalen Länge von 3.5 Metern pro Flügel installiert werden. Die Bewegung erfolgt geräuschlos und regelmäßig dank einem Hebelsystem, das die Geschwindigkeit des Flügels der Steuerungsphasen anpaßt. Der vollkommen im Ölbad arbeitende Getriebemotor verhindert die Infiltration von Wasser oder Bildung von Kondenswasser, die die Funktionalität des Motors auf Dauer beschädigen könnten.

Da das irreversible System die Blockierung der Flügel versichert, bedarf es keines Elektroschlusses.

Die Installation kann einfach und problemlos ausgeführt werden; in der Tat wird nach Eingraben des Kastens der Getriebemotor mit Schrauben und Muttern aus rostfreiem Stahl befestigt. Die Entsperrung zur Durchführung der manuellen Abläufe erfolgt mittels eines Spezialschlüssels, der mitgeliefert wird.

Die Fundamentkästen sind aus warmverzinktem Blech, das eine lange Lebensdauer versichert und können auch in der Version 90° DU.90 - oder auf 110° DU.110 - geliefert werden.

Durch die Anbringung der Vorrichtung DU.180 erhält man eine Öffnung von 180° (für Flügel mit einer maximalen Länge von nicht mehr als 2 Metern). Diese Vorrichtung DU.180 ist auch als Lösung für die Automatisierung von besonderen Durchgängen geeignet.

2. Mechanische Endanschläge

Das Tor muß mit mechanischen Endanschläge ausgerüstet sein, da bei dem DU.350 kein elektromagnetische Endschalter vorgesehen ist.

3. Versenkung des Gründungkastens

Ausgrabung gemäß Bild 2 vornehmen und einen Wasserabzug und einen Kabeleinlaß an einer der vier Ecken vorsehen, an denen Bohrungen dazu bestehen (Bild 3). Den Kasten zementieren, wobei Sie mit einer Wasserwaage feststellen, ob er waagrecht liegt.

4. Befestigung des Getriebemotors

4.1 Getriebemotor mit 4 mitgelieferten Sechskantmuttern M10 aus Edelstahl an den aus dem versetzten Kasten ragenden Schrauben befestigen.

In dem Kasten befinden sich 8 Schrauben: verwenden Sie die erforderlichen und befolgen Sie die Anweisungen auf den Zeichnungen 4 und 5.

4.2 Zugeinheit nach Zeichnung 6 an Flügel schweißen.

4.3 Flügel in seinem Sitz bringen und darauf achten, daß die Kugel zwischen den Zapfen des Gründungkastens und die Zugeinheit kommt.

4.4 Zuggruppe mit Motorbügel durch Anschlußhebel verbinden und Deckel (Bild 8) wieder schließen.

4.5 Bevor Sie die Muttern M10 anziehen, prüfen Sie, ob die Bügel im Bereich der vier Schrauben anliegen; andernfalls bringen Sie Zwischenlagen an, wo sie nötig sind, und denken daran, daß der Getriebemotor eben sein soll (mit Wasserwaage prüfen).

5. Kabelanschlüsse (Bild 9)

N.B. Filter so nah wie möglich an den Motor anschließen. In keinem Falle darf das Motorkabel vorher an anderen Kabeln oder Filtern vorbeiführen. Für den Elektroanschluß an die Steuerung, deren Hinweise beachten.

6. Öffnung bis 110° (Bild 10)

Beim versenken der Kästen für Öffnung bis 110°, DU.110, berechne man, daß der Wert X zwischen Zapfen und Trägerkante die Drehung zuläßt, wobei die Dicke des Tores Y zu beachten ist.

7. Öffnung bis 180°

Unter Ausnutzung des Kastens DU.110 kann mit der Extravorrichtung DU.180 auch bis 180° geöffnet werden. Diese Lösung empfiehlt sich für Flügellängen bis 2 m; auch für größere Längen kann sie verwendet werden, aber der Betrieb wird dann weniger leicht und regelmäßig.

BITTE BEACHTEN

Alle Produkte BENINCA' wurden mit einem Versicherungsschein versehen, der alle eventuellen Schäden an Dingen oder Personen abdeckt, die durch Herstellungsdefekte hervorgerufen wurden, vorausgesetzt, das Gerät besitzt die Kennzeichnung EU und es wurden original BENINCA' Einzelkomponenten verwendet.

Introduction

Nous ne pouvons que féliciter d'avoir porté votre choix sur le moto-réducteur DU.350.

Vingt années d'expérience dans le secteur des automatismes ainsi que dans la recherche de nouveaux matériaux et technologies de pointe, nous ont permis de développer tous les nombreux articles de la gamme Benincà.

Pour ces raisons, nous sommes en mesure de proposer des produits extrêmement fiables et qui grâce à leurs puissances, performances et longévité, répondent aux exigences des utilisateurs.

Notice générales

Pour un bon fonctionnement de l'automatisme en objet, la porte basculante doit avoir les suivantes caractéristiques:

- bonne robustesse et rigidité
- une seule charnière par porte (éventuellement éliminer celles qui sont en plus lors de l'automatisme.)
- les charnières doivent avoir un moindre jeu pour permettre que les manoeuvres soient aisées et régulières.
- en position de fermeture, les portes doivent parfaitement coïncider entre elles et sur toute la hauteur.

1. Caractéristiques générales

Système à disparition totale n'altérant pas l'esthétique de la grille.

Simple et fiable, il peut être installé sur n'importe quelle grille à battants jusqu'à un maximum de 3.5 mètres par battant. Le mouvement est silencieux et régulier grâce à un système de leviers qui adapte la vitesse aux différentes phases de manoeuvre.

Le motoréducteur, entièrement à bain d'huile, ne permet pas l'infiltration d'eau ou la formation de condensation qui pourraient compromettre irrémédiablement le bon fonctionnement du moteur.

Ne nécessite pas de serrure électronique parce que le système irréversible assure le blocage des portes.

L'installation est facile: en effet, une fois la caisse enfouie, le motoréducteur est fixé par des vis et des écrous en acier inoxydable. Le déblocage pour la manoeuvre manuelle se fait au moyen d'une clé spéciale fournie en équipement.

Les caisses de fondation sont en tôle zinguée à chaud pour assurer une plus grande durée dans le temps et peuvent être fournies dans la version à 90° DU.90 ou bien à 110° DU.110. Grâce à l'application du dispositif DU.180 on obtient une ouverture à 180° (pour des portes d'une longueur inférieure à 2 mètres).

Le même DU.180 peut être adopté comme solution pour l'automatisation de passages spéciaux.

2. Arrêts mécaniques (fig. 1)

Le portail devant être automatisé, doit être muni d'arrêts mécaniques soit en ouverture soit en fermeture parce que le DU.350 ne dispose pas de fin de course électromagnétiques.

3. Mise en place de la caisse de fondation

Faire une tranchée de fondation en suivant les indications de la figure 2 en prévoyant un drainage pour l'eau et une arrivée des fils électriques sur un des quatre angles où sont prévus les trous correspondants (fig. 3).

Cîmenter la caisse après avoir contrôlé l'horizontalité avec un niveau à bulles.

4. Fixation du moteur-réducteur

4.1 Fixer le moteur-réducteur avec 4 écrous ex. M10 inox (en équipement) sur les vis dépassantes de la caisse enter-rée.

N.B. Dans la caisse il y a 8 vis; utiliser celles qui sont appropriées aux exigences en suivant les instructions des fig. 4 et 5.

4.2 Souder le groupe de traction à la porte comme de figure 6.

4.3 Placer la porte en position en interposant la sphère entre le pivot de la caisse de fondation et le groupe de traction.

4.4 Relier le groupe de traction à l'étrier du moteur avec le levier de liaison et refermer le couvercle (fig. 8).

4.5 Avant de serrer les écrous M10, contrôler que les étriers des 4 vis soient en appui, sinon intercaler des épaisseurs, en tenant compte que le moteur-réducteur doit être à niveau (vérifier avec un niveau à bulles).

5. Connexions (fig. 9)

N.B. Connecter le filtre le plus près possible du moteur et, en tout cas, avant le passage du câble moteur à proximité des autres câbles ou des autres fils.

Pour la connexion à la centrale, se référer aux instructions de la centrale elle-même.

6. Ouverture à 110 degrés (fig. 10)

Avant de placer la caisse pour ouverture à 110 degrés art. DU.110, calculer que la côte X entre le pivot et l'angle de la porte puisse permettre la rotation en considérant l'épaisseur de la porte Y.

7. Ouverture à 180 degrés

En utilisant la caisse DU.110, il est possible de réaliser également l'ouverture à 180°. Cette solution est valable pour des portes ne dépassant pas 2 mètres; au dessus de 2 mètres le fonctionnement deviendrait moins aisé et moins régulier.

ATTENTION

Tous les produits Benincà sont couverts par une police d'assurance qui répond d'éventuels préjudices corporels ou matériels provoqués à cause de défauts de fabrication, mais qui requiert toutefois le marquage CE de la "machine" et l'utilisation de pièces de rechange d'origine Benincà.

Introducción

Nos congratulamos con vd. por haber elegido el DU.350. Todos los artículos de la vasta gama Benincà son el fruto de una veinteañal experiencia en el sector de los automatismos y de una continua búsqueda de nuevos materiales y de tecnología de vanguardia. Precisamente por esto, hoy nos encontramos en situación de poder ofrecer productos extremadamente fiables que, gracias a su potencia, eficacia y duración, satisfacen plenamente las exigencias del usuario final.

Noticias generales

Para un buen funcionamiento de las automatizaciones en cuestión, la cancela a automatizar deberá responder a las siguientes características:

- Buena robustez y rigidez
- Las bisagras deben presentar un mínimo juego y permitir que las maniobras manuales sean suaves y regulares.
- En posición cerrada las hojas deben quedar al mismo nivel en altura.

1. Características generales

Sistema de ocultación total que no altera la estética de la cancela.

Simple y fiable puede ser instalado sobre cualquier cancela de batiente de hasta un máximo de 3.5 mts. por hoja. El movimiento es silencioso y regular gracias a un sistema de leva que adecua la velocidad en las diferentes fases de la maniobra. El motorreductor, totalmente bañado en aceite, no permite la infiltración de agua o la formación de condensación que podrían comprometer irremediablemente la funcionalidad del motor.

No necesita electrocerradura ya que el sistema irreversible asegura el bloqueo de las hojas.

La instalación es de fácil ejecución; de hecho, una vez enterrada la caja, el motorreductor se fija con tornillos y tuercas de acero inoxidable.

El desbloqueo para la maniobra manual se realiza mediante llave especial suministrada con el equipo.

Las cajas de cimentación son de chapa cincada en caliente para garantizar mayor duración en el tiempo y pueden ser suministradas en las versiones de 90°, DU.90, o bien 110°, DU.110.

Con la aplicación del dispositivo DU.180 se obtiene una apertura de 180° (para hojas con longitud no superior a 2 mts). El mismo DU.180 puede ser adoptado como solución para la automatización de pasos especiales.

2. Topes mecánicos (fig. 1)

La cancela para automatizar debe disponer de tope mecánico tanto en apertura como en cierre, ya que el DU.350 no dispone de finales de carrera electromagnéticos.

3. Instalación de la caja de cimentación

Efectuar la excavación según las indicaciones de la fig.2 previendo un drenaje para el agua y una entrada de cables por uno de los 4 ángulos en donde existen los correspondientes agujeros (fig.3).

Cimentar la caja teniendo cuidado de controlar la horizontalidad mediante nivel.

4. Fijación del motorreductor

4.1 Fijar el motorreductor con 4 tuercas exagonales M10 de acero inoxidable (suministradas) sobre los tornillos sobresalientes de la caja enterrada.

NOTA: En la caja están presentes 8 tornillos; utilizar los correspondientes a las exigencias siguiendo a las instrucciones de las fig. 4-5.

4.2 Soldar el grupo de tracción a la hoja según la fig. 6.

4.3 Posicionar la hoja en su sitio teniendo cuidado de interponer la esfera entre el perno de la caja de cimentación y el grupo de tracción.

4.4 Conectar el grupo de tracción con el acoplamiento del motor mediante la leva de conexión y poner de nuevo entonces la tapa, fig.8.

4.5 Antes de apretar las tuercas M10, comprobar que las pletinas, en la zona de los 4 tornillos, estén apoyadas, si no presionar donde haga falta, teniendo presente que el motorreductor debe estar nivelado (verificarlo mediante un nivel).

5. Conexiones (fig. 9)

NOTA: Conectar el filtro lo más cerca posible del motor y, en todo caso, antes de que el cable del motor pase cerca de otros cables o hilos. Para la conexión a la centralita, hacer referencia a las instrucciones de la centralita misma.

6. Apertura a 110° (fig. 10)

En la posición de la caja para la apertura a 110° del art. DU.110, controlar que la cota X entre el perno y la arista de la columna sea tal que permita la rotación teniendo en cuenta el espesor del portón Y.

7. Apertura a 180°

Utilizando la caja DU.110 se puede realizar también la apertura a 180° mediante el correspondiente dispositivo art. DU.180. Tal solución es aconsejable para una longitud de hoja de hasta 2 metros; se puede realizar también para longitudes mayores, pero el funcionamiento resulta menos suave y regular.

ATENCIÓN

Todos los productos Benincà están cubiertos por una póliza de seguros que responde de eventuales daños a personas o cosas, causados por defectos de fabricación, requiere sin embargo la marca CE de la "máquina" y la utilización de componentes originales Benincà.

Wstęp

Gratulujemy Państwu wyboru siłownika DU.350. Wszystkie artykuły szerokiej gamy produktów Benincà są owocem dwudziestoletniego doświadczenia w branży urządzeń automatycznych, powstałe dzięki stałym poszukiwaniom nowych materiałów i zastosowaniu awangardowej technologii.

Właśnie dlatego dzisiaj jesteśmy w stanie zaoferować wyjątkowo niezawodne produkty, które dzięki ich mocy, skuteczności działania i trwałości mogą w pełni zaspokoić wymagania Klienta.

Informacje ogólne

W celu zapewnienia prawidłowego działania omawianego siłownika brama, na której zostanie zainstalowany napęd automatyczny musi odpowiadać pewnym warunkom:

- powinna być solidna i sztywna;
- każde skrzydło musi być wyposażone tylko w jeden zawias (usunąć ewentualne dodatkowe zawiasy w fazie podłączania napędu automatycznego);
- zawiasy muszą mieć minimalny luz, pozwalający na wykonywanie manewrów ręcznych lekko i regularnie;
- w położeniu zamknięcia, skrzydła muszą być dopasowane do siebie na całej wysokości.

1. Dane podstawowe

System pełnego przesuwu, aż do schowania bramy, który wpływa na jej estetyczny wygląd.

Urządzenie proste i godne zaufania, może być zainstalowane na każdej bramie skrzydłowej o wymiarach maks. 3.5 m na skrzydło. Przesuw jest cichy i regularny dzięki zastosowaniu systemu dźwigni, które ustalają odpowiednią prędkość poszczególnych faz cyklu. Siłownik umieszczony jest całkowicie w kąpielii olejowej, co nie pozwala na infiltrację wody lub tworzenie się skroplin, ponieważ byłoby to bardzo ryzykowne dla prawidłowego działania silnika.

Nie wymaga zastosowania zamka elektrycznego, ponieważ system nieodwracalny zapewnia blokadę skrzydeł bramy.

Instalacja urządzenia jest bardzo prosta; po wbudowaniu do podłoża skrzynki, siłownik mocowany jest śrubami ze stali nierdzewnej. Odblokowanie poprzez manewr ręczny odbywa się poprzez specjalny klucz będący w wyposażeniu.

Skrzynki fundamentowe wykonane są z blachy cynkowanej na gorąco w celu zagwarantowania lepszej trwałości i mogą być dostarczane w wersji na 90° DU.90 lub na 110° DU.110.

Przy zastosowaniu urządzenia DU.180 uzyskuje się otwarcie pod kątem 180° (przy skrzydłach o szerokości nie większej niż 2 m). Ten sam siłownik DU.180 może być rozwiązaniem w sytuacji konieczności zautomatyzowania przejść specjalnych.

2. Bufory mechaniczne (Rys. 1)

Brama, która będzie automatyzowana musi być wyposażona w urządzenie zatrzymania mechanicznego, zarówno przy otwieraniu, jak i przy zamykaniu, ponieważ siłownik DU.350 nie jest wyposażony w elektromagnetyczne ograniczniki biegu.

3. Wbudowanie skrzynki podziemnej

Wykonać wykop według wskazówek podanych na Rys. 2, pamiętając o drenażu napływającej wody oraz miejscu przewłoki na przewody w jednym z czterech rogów, w których odwiercone zostały przeznaczone do tego otwory (Rys. 3).

Sprawdzić prawidłowe wypoziomowanie skrzynki przy pomocy poziomiccy, a następnie zacementować ją.

4. Umocowanie siłownika

4.1 Zamocować siłownik przy pomocy 4. nakrętek sześciokątnych M10 ze stali nierdzewnej (w wyposażeniu), zakręconych na śrubach wystających z wbudowanej pod ziemię skrzynki .

N.B.: Skrzynka wyposażona jest w 8 śrub; należy używać je zgodnie z potrzebami, według instrukcji podanej na Rysunkach 4 -5.

4.2 Przyspawać zespół pociągnika do skrzydła, tak jak na Rys. 6.

4.3 Ustawić skrzydło w swojej siedzibie, pamiętając o włożeniu kuli między sworzniem skrzynki fundamentowej i zespołem pociągnika.

4.4 Połączyć zespół pociągnika ze strzemiączkiem silnika poprzez dźwignię połączenia i zamknąć pokrywę, tak jak na Rys. 8.

4.5 Przed dokręceniem nakrętek M10, należy sprawdzić czy strzemiączka w sektorze 4. śrub opierają się prawidłowo, w przeciwnym przypadku należy zastosować przekładkę odległościową, pamiętając że siłownik musi być w położeniu poziomym (sprawdzić jego położenie przy pomocy poziomiccy).

6. Otwarcie na 110° (Rys. 10)

Przy wmurowaniu skrzyń dla mechanizmu otwierającego na 110° DU.110, należy tak ustalić odległość X między sworzniem i krawędzią nośną, żeby pozwalała na dokonanie obrotu, biorąc pod uwagę także grubość bramy Y.

7. Otwarcie na 180°

Korzystając ze skrzynki DU.110, można także zrealizować otwarcie na 180° dzięki zastosowaniu specjalnego urządzenia art. DU.180. Rozwiązanie tego typu sugerowane jest przy szerokości bram do 2 m; urządzenie może być używane także dla większych szerokości, ale wtedy działanie automatyzmu jest mniej delikatne i regularne.

UWAGA

Wszystkie produkty Benincà objęte są polisą ubezpieczeniową na pokrycie szkód poniesionych przez rzeczy lub osoby w wyniku wad produkcyjnych, pod warunkiem że urządzenia posiadają oznakowanie CE i oryginalne części Benincà.(2) Możliwa jest automatyzacja bram o skrzydłach o większej szerokości, ale działanie będzie mniej delikatne i regularne.

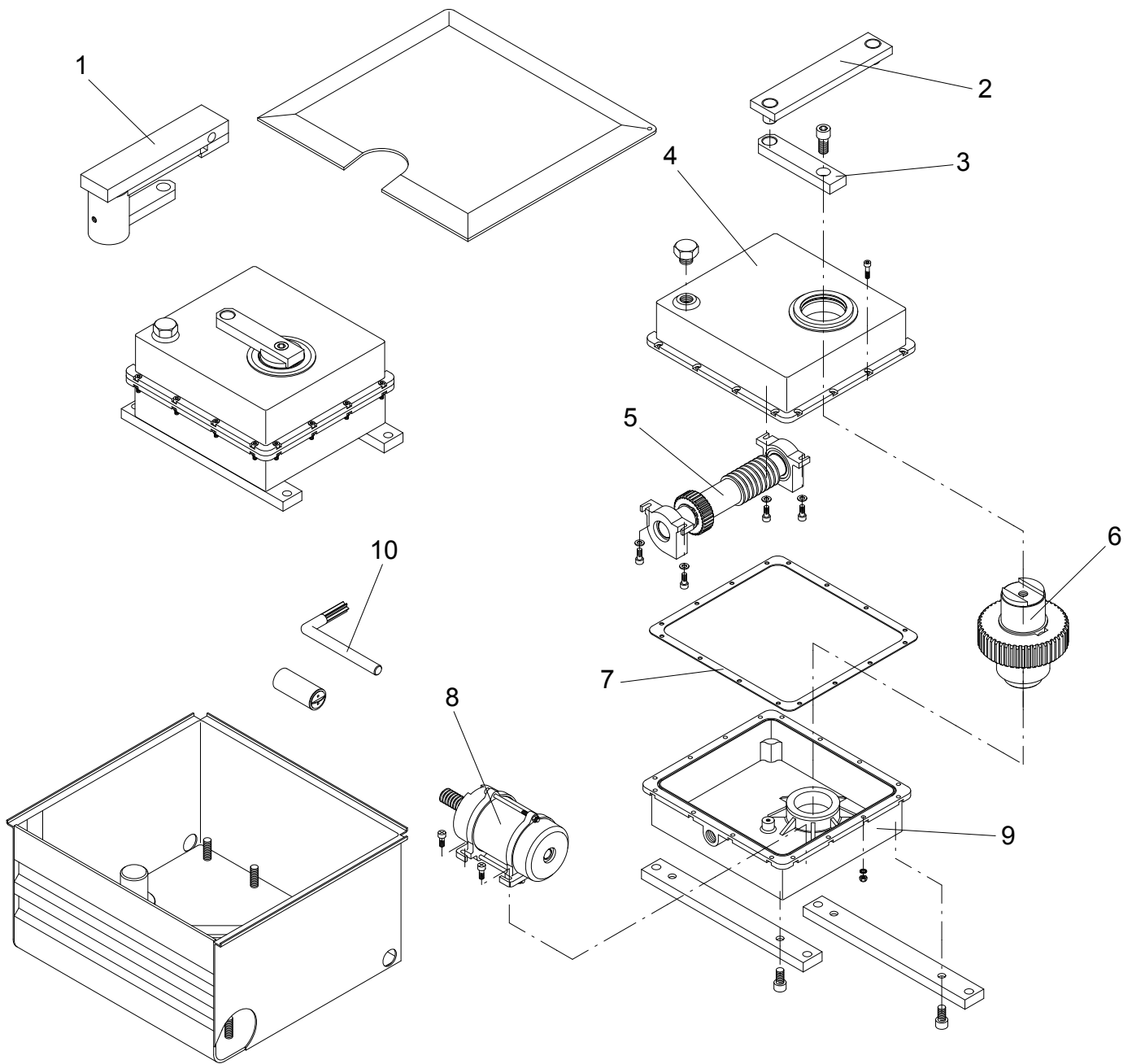

Pos.	Denominazione - Description - Bezeichnung - Dénomination - Denominación - Określenie						Cod.
1	Sblocco	Release	<i>Entblockung</i>	Débloccage	Desbloqueo	Zespół odblok.	9686018
2	Leva	Lever	<i>Hebel</i>	Levier	Palanca	Dźwignienka	9686019
3	Leva	Driving plate	<i>Platte</i>	Plaque	Palanca	Dźwignienka	9686020
4	Carter superiore	Upper cover	<i>Gehäuse</i>	Carter	Cárter	Karter	9686016
5	Vite senza fine	Worm screw	<i>Welle</i>	Vis sans fin	Tornillo sin fin	Śruba dwustronna	9686015
6	Albero uscita	Output shaft	<i>Welle</i>	Arbre	Eje de salida	Wał wyjściowy	9686014
7	Guarnizione	Gasket	<i>Dichtung</i>	Guarniture	Junta	Uszczelka	9686021
8	Motore	Motor	<i>Motor</i>	Moteur	Motor	Silnik	9686013
9	Carter inferiore	Lower cover	<i>Gehäuse</i>	Carter	Cárter	Karter	9686017
10	Chiave sblocco	Key	<i>Schlüssel</i>	Clé	Llave de desbloq.	Dźwignia odrygl.	9686071

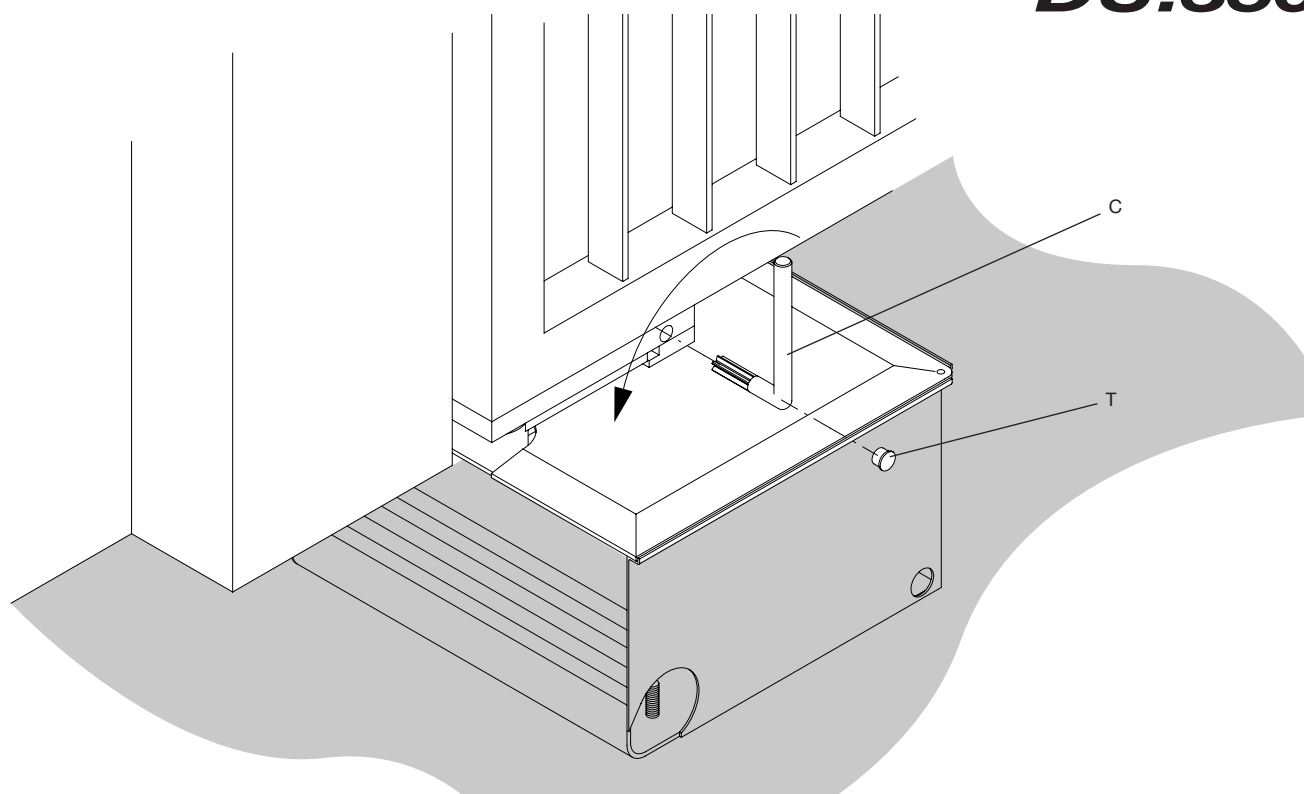

Norme di sicurezza

- Non sostare nella zona di movimento della porta.
- Non lasciare che i bambini giochino con i comandi o in prossimità delle ante.
- In caso di anomalie di funzionamento non tentare di riparare il guasto ma avvertire un tecnico specializzato.

Manovra manuale e d'emergenza

Come tutti gli altri automatismi della gamma Benincà, anche il DU.350 è dotato di uno sblocco semplice e funzionale che permette la manovra manuale in caso di mancanza dell'energia elettrica.

Procedere come segue:

- sfilare il tappo in plastica T facendo leva sul bordo.
- inserire la chiave in dotazione C e ruotarla.
- tenendo la chiave ruotata, spingere l'anta fino a farla ruotare di qualche grado.
- Levare pure la chiave e rimettere i tappi; il portone si ribloccherà automaticamente non appena riportato nella posizione iniziale o quando si riattiverà il motore.

Manutenzione

- Controllare periodicamente l'efficienza dello sblocco manuale di emergenza.
- Astenersi assolutamente dal tentativo di effettuare riparazioni, potreste incorrere in incidenti; per queste operazioni contattare un tecnico specializzato.
- L'attuatore non richiede manutenzioni ordinarie, tuttavia è necessario verificare periodicamente l'efficienza dei dispositivi di sicurezza e le altre parti dell'impianto che potrebbero creare pericoli in seguito ad usura.

Smaltimento

Qualora il prodotto venga posto fuori servizio, è necessario seguire le disposizioni legislative in vigore al momento per quanto riguarda lo smaltimento differenziato ed il riciclaggio dei vari componenti (metalli, plastiche, cavi elettrici, ecc.); è consigliabile contattare il vostro installatore o una ditta specializzata ed abilitata allo scopo.

Attenzione

Tutti i prodotti Benincà sono coperti da polizza assicurativa che risponde di eventuali danni a cose o persone causati da difetti di fabbricazione, richiede però la marcatura CE della "macchina" e l'utilizzo di componenti originali Benincà.

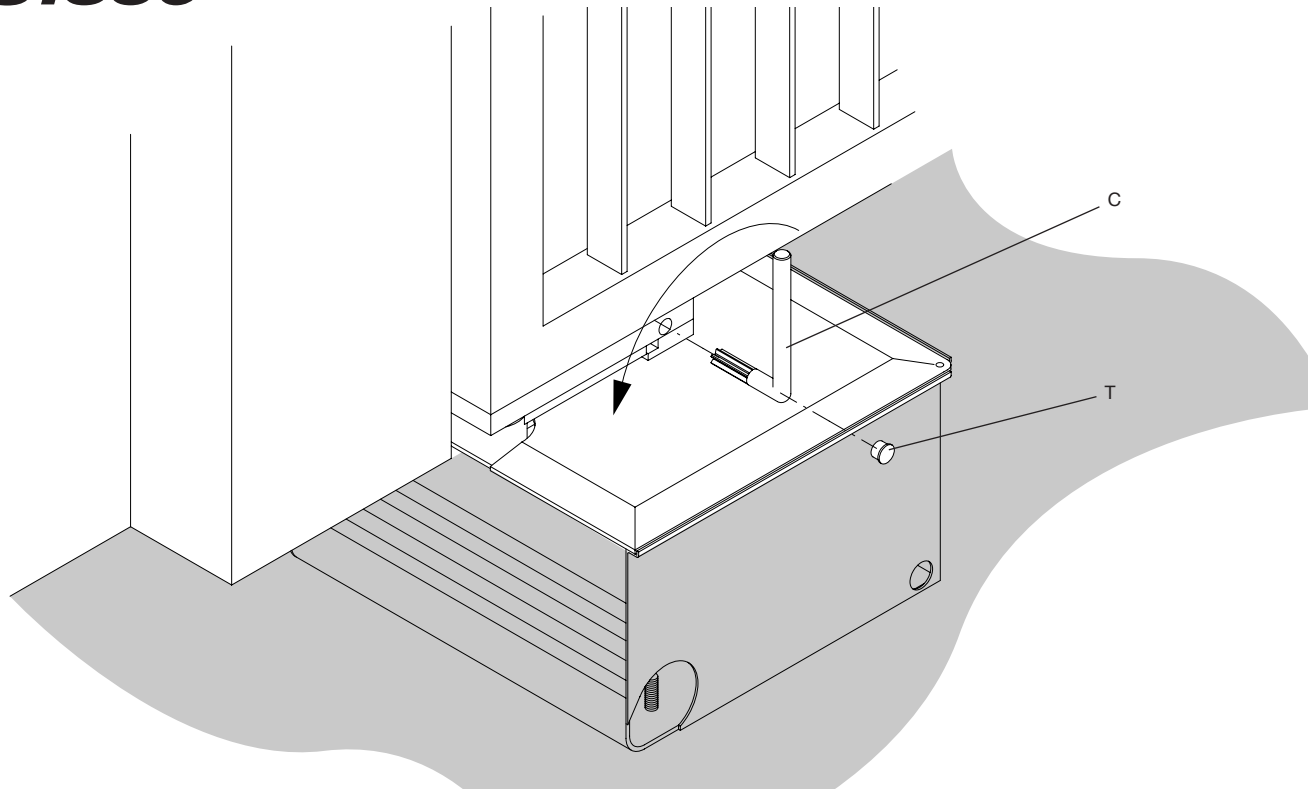

Safety rules

- Do not stand in the movement area of the door.
- Do not let children play with controls and near the door.
- Should operating faults occur, do not attempt to repair the fault but call a qualified technician.

Manual and emergency operation

As all other Benincà automatism, the DU.350 is featured by a simple and functional release which permits the manual move in case of electricity interruption.

Proceed as follows:

- Extract the plastic plug T by levering on the edge
- Insert the key C and turn it.
- While keeping the key turned push the wing until it rotates slightly.
- Remove the key and fit the plugs again; the gate will automatically stop once back in its original position or once the motor will be started.

Maintenance

- Every month check the good operation of the emergency manual release.
- It is mandatory not to carry out extraordinary maintenance or repairs as accidents may be caused. These operations must be carried out by qualified personnel only.
- The operator is maintenance free but it is necessary to check periodically if the safety devices and the other components of the automation system work properly. Wear and tear of some components could cause dangers.

Waste disposal

If the product must be dismantled, it must be disposed according to regulations in force regarding the differentiated waste disposal and the recycling of components (metals, plastics, electric cables, etc..). For this operation it is advisable to call your installer or a specialised company.

Warning

All Benincà products are covered by insurance policy for any possible damages to objects and persons caused by construction faults under condition that the entire system be marked CE and only Benincà parts be used.

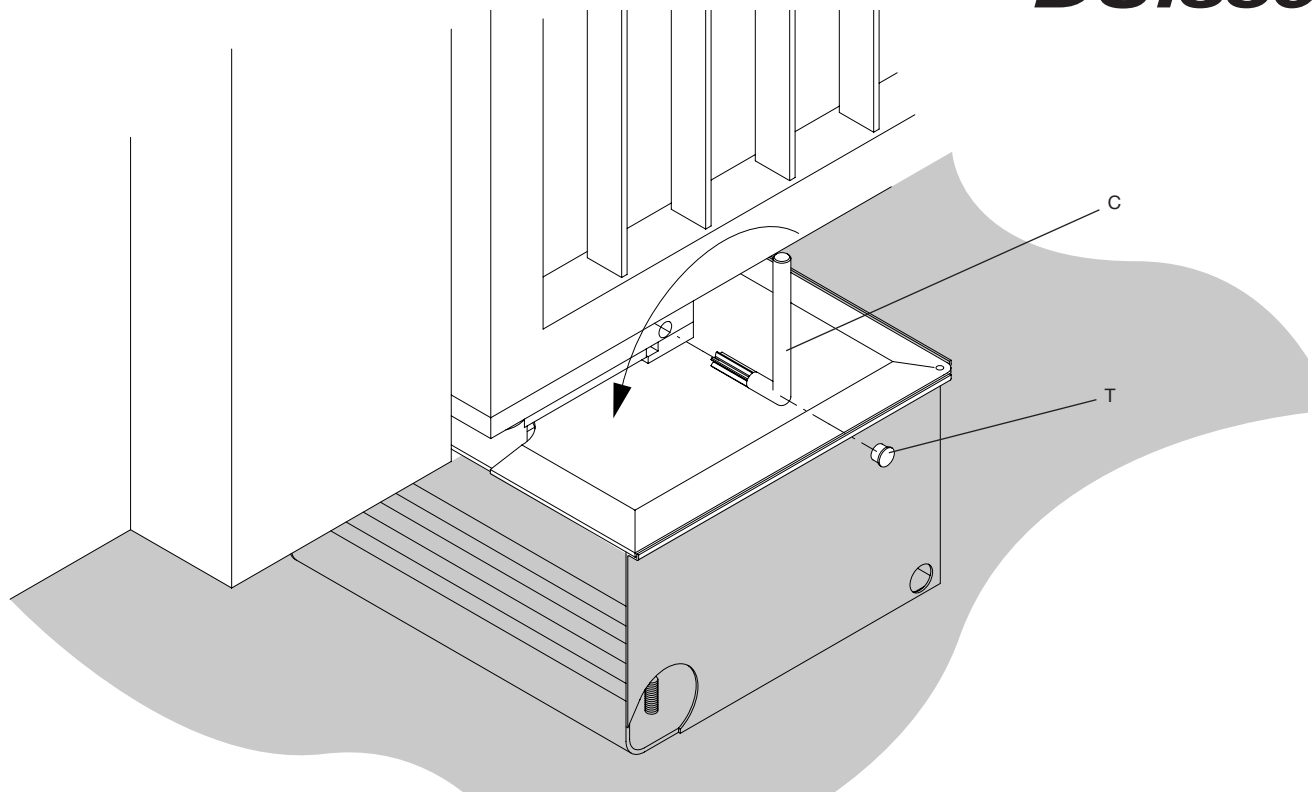

Sicherheitsvorschriften

- Nicht im Öffnungsbereich verweilen.
- Kinder nicht mit den Steuerungen oder in der Nähe des Tores spielen lassen.
- Bei Funktionsausfällen nicht versuchen, den Schaden selber zu beheben, sondern den Techniker rufen.

Manuelle Betätigung und Betätigung im Notfall

Wie alle anderen Automatismen der Marke Benincà ist auch DU.350 mit einer einfachen und praktischen Freigabevorrichtung versehen, die bei Stromausfall Handbetrieb ermöglicht.

Gehen Sie wie folgt vor:

- Plastikstöpsel abziehen, indem Sie sich auf den Rand stützen.
- Mitgelieferten Schlüssel C einstecken und drehen.
- Unter Drehen des Schlüssels den Flügel schieben, bis er sich um einige Grade dreht.
- Schlüssel abziehen und Stöpsel wieder aufsetzen. Das Tor wird automatisch wieder gesperrt, sobald es wieder in Ausgangsstellung kommt oder wenn der Motor wieder angelassen wird.

Wartung

- Monatliche Kontrolle der manuellen Notentriegelung
- Es ist absolut untersagt, selbstständig Sonderwartung oder Reparaturen vorzunehmen, da Unfälle die Folge sein können; wenden Sie sich an den Techniker.
- Der Antrieb braucht keine ordentliche Unterhaltung aber es ist periodisch notwendig die Leistungsfähigkeit der Sicherheitsvorrichtungen und die andere Teile des Anlages zu prüfen. Sie könnten durch Abnutzung Gefahr hervorbringen.

Entsorgung

Wird das Gerät außer Betrieb gesetzt, müssen die gültigen Gesetzesvorschriften zur differenzierten Entsorgung und Wiederverwendung der Einzelkomponenten, wie Metall, Plastik, Elektrokabel, usw., beachtet werden. Rufen Sie Ihren Installateur oder eine Entsorgungsfirma.

Achtung

Alle Produkte BENINCA' wurden mit einem Versicherungsschein versehen, der alle eventuellen Schäden an Dingen oder Personen abdeckt, die durch Herstellungsdefekte hervorgerufen wurden, vorausgesetzt, das Gerät besitzt die Kennzeichnung EU und es wurden original BENINCA' Einzelkomponenten verwendet.

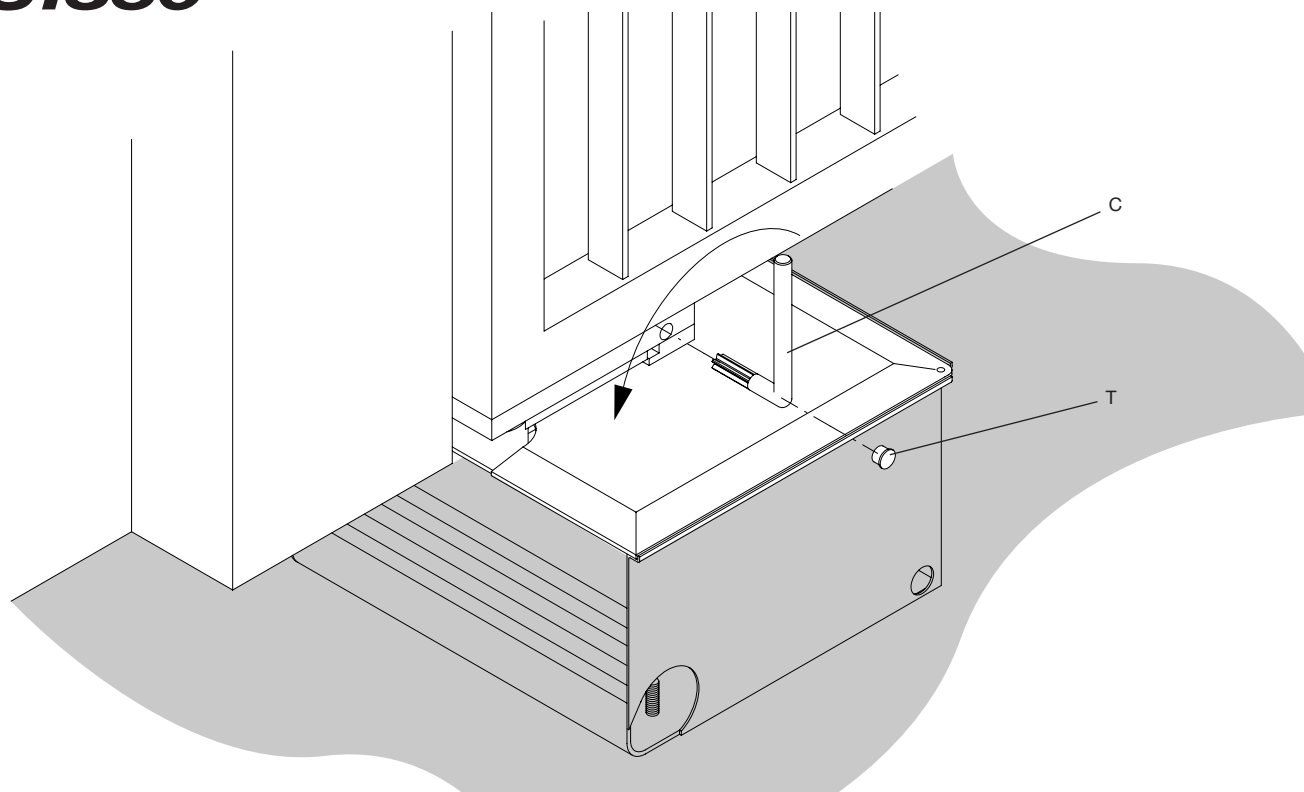

Normes de sécurité

- Ne pas stationner dans la zone de mouvement de la porte.
- Ne laissez pas les enfants jouer avec les commandes ou à proximité de la porte.
- En cas d'anomalies de fonctionnement, n'essayez pas de réparer la panne mais contactez un technicien spécialisé.

Manoeuvre manuelle et d'urgence

Comme toutes les autres automatisations de la gamme Benincà, le DU.350 est également équipé d'un déblocage simple et fonctionnel qui permet la manoeuvre manuelle en cas de coupure d'énergie électrique. Procéder de la façon suivante:

- Enlever le bouchon en plastique T en faisant léve sur le bord.
- Introduire la clé en équipement et la tourner.
- Lorsque la clé est tournée, pousser la porte de façon à la faire pivoter de quelques degrés.
- Enlever la clé et remettre le bouchon; la porte se rebloquera automatiquement lorsqu'elle retournera dans la position initiale ou lorsque le moteur sera de nouveau en service.

Maintenance

- Contrôler tous les mois le bon état du déverrouillage manuel d'urgence.
- Ne tenter aucune réparation ou intervention qui pourrait s'avérer dangereuse. Contactez impérativement un technicien spécialisé pour ce type d'opération.
- L'opérateur ne demande pas d'entretien particulier mais il faut vérifier périodiquement l'efficacité des dispositifs de sécurité ainsi que les autres points de l'installation qui pourraient créer des risques dû à l'usure.

Démolition

Au cas où le produit serait mis hors service, il est impératif de se conformer aux lois en vigueur pour ce qui concerne l'élimination différenciée et le recyclage des différents composants (métaux, matières plastiques câbles électriques, etc...) contactez votre installateur ou une firme spécialisée autorisée à cet effet.

Attention

Tous les produits Benincà sont couverts par une police d'assurance qui répond d'éventuels préjudices corporels ou matériels provoqués à cause de défauts de fabrication, mais qui requiert toutefois le marquage CE de la "machine" et l'utilisation de pièces de rechange d'origine Benincà.

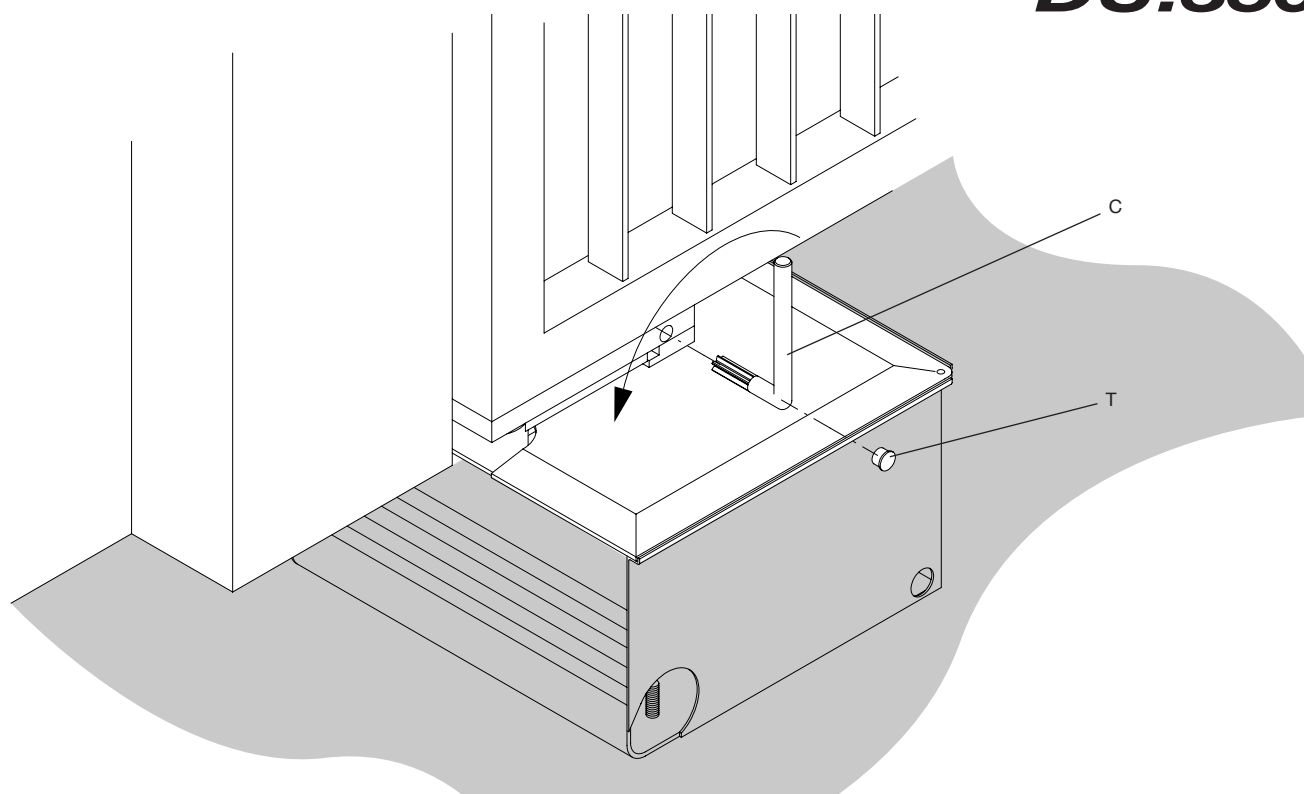

Normas de seguridad

- No pararse en la zona de movimiento de la puerta.
- No dejar que los niños jueguen con los mandos o en proximidad de la puerta.
- En caso de anomalías de funcionamiento no intentar reparar la avería sino que avisar a un técnico especializado.

Maniobra manual y de emergencia

Como todos los demás automatismos de la gama Benincà, también el DU.350 está provisto de un desbloqueo simple y funcional que permite la maniobra manual en caso de falta de energía eléctrica.

Proceder como sigue:

- Quitar el tapón plástico T haciendo palanca sobre el borde.
- Meter la llave suministrada C y girarla.
- Teniendo la llave girada, empujar la hoja hasta hacerla rotar lo que se desee.
- Sacar a continuación la llave y volver a poner los tapones; el portón se volverá a bloquear automáticamente apenas se vuelva a colocar en la posición inicial o cuando se reactive el motor.

Mantenimiento

- Controlar periódicamente la eficiencia del desbloqueo manual de emergencia.
- Abstenerse absolutamente de intentar efectuar reparaciones, podrán incurrir en accidentes; para estas operaciones contactar con un técnico especializado.
- El operador no requiere mantenimiento habitual, no obstante es necesario verificar periódicamente la eficiencia de los dispositivos de seguridad y las otras partes de la instalación que pudiesen crear peligros a causa del desgaste.

Eliminación de aguas sucias

Cada vez que el producto esté fuera de servicio, es necesario seguir las disposiciones legislativas en vigor en ese momento en cuanto concierne a la eliminación de suciedad y al reciclaje de varios componentes (metales, plásticos, cables eléctricos, etc.), es aconsejable contactar con su instalador o con una empresa especializada y habilitada para tal fin.

Atención

Todos los productos Benincà están cubiertos por una póliza de seguros que responde de eventuales daños a personas o cosas, causados por defectos de fabricación, requiere sin embargo la marca CE de la "máquina" y la utilización de componentes originales Benincà.

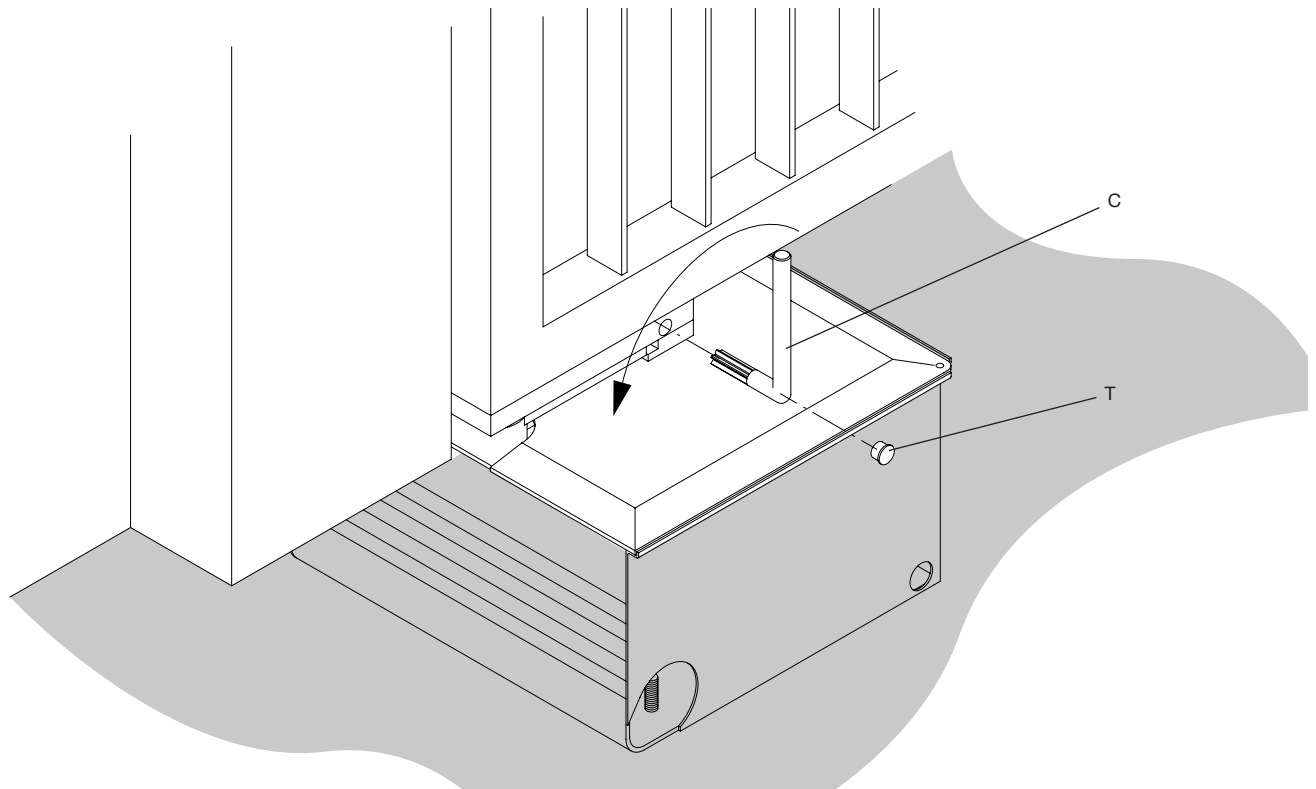

Normy bezpieczeństwa

- Nie przystawać w obszarze przesuwania się elementów bramy.
- Nie dopuszczać aby dzieci bawiły się sterownikami lub w pobliżu skrzydeł bramy.
- W przypadku niewłaściwego funkcjonowania nie próbować dokonywania samemu napraw a zwrócić się do specjalisty.

Ręczny manewr bezpieczeństwa

Tak jak wszystkie pozostałe urządzenia automatyzacji gamy Benincà, także DU.350 wyposażony jest w prosty i funkcjonalny sposób odblokowania, który pozwala na zastosowanie manewru ręcznego w przypadku braku energii elektrycznej.

Należy postępować tak jak podano poniżej:

- wyciągnąć plastikową zaślepkę T podważając jej brzeg;
- włożyć klucz C będący w wyposażeniu i obrócić nim;
- trzymając klucz obrócony popchnąć skrzydło aż do jego obrócenia o parę stopni.
- Teraz można wyjąć klucz i założyć zaśleпки; brama zaskoczy automatycznie w momencie jest ustawienia w położeniu początkowym lub włączenia silnika.

Konserwacja

- Sprawdzać okresowo sprawność działania ręcznie obsługiwanego odblokowującego mechanizmu bezpieczeństwa.
- Powstrzymać się od samowolnych napraw, istnieje możliwość wypadku, najlepiej zwrócić się do wyspecjalizowanego operatora.
- Siłownik nie wymaga normalnej konserwacji, wystarczy okresowo sprawdzić sprawność działania przyrządów bezpieczeństwa oraz niektórych elementów instalacji mogących stanowić zagrożenie z racji na ich stan zużycia.

Demolowanie

W przypadku gdy produkt nie nadaje się już do użytku konieczne staje się przekazanie go, zgodnie z obowiązującymi w danym momencie normami regulującymi zróżnicowane demolowanie urządzeń i odzyskiwanie niektórych elementów (metale, plastik, przewody elektryczne itp.); zaleca się skontaktować z instalatorem urządzenia lub z firmą specjalistyczną i autoryzowaną do tego rodzaju prac.

Uwaga

Wszystkie produkty Benincà objęte są polisą ubezpieczeniową na pokrycie szkód poniesionych przez rzeczy lub osoby w wyniku wad produkcyjnych, pod warunkiem że urządzenia posiadają oznakowanie CE i oryginalne części Benincà.

BENINCA[®]

AUTOMATISMI BENINCÀ SpA - Via Capitello, 45 - 36066 Sandrigo (VI) - Tel. 0444 751030 r.a. - Fax 0444 759728
